

# Uit De Geschiedenis Van Varik

Door Alex Olzheim

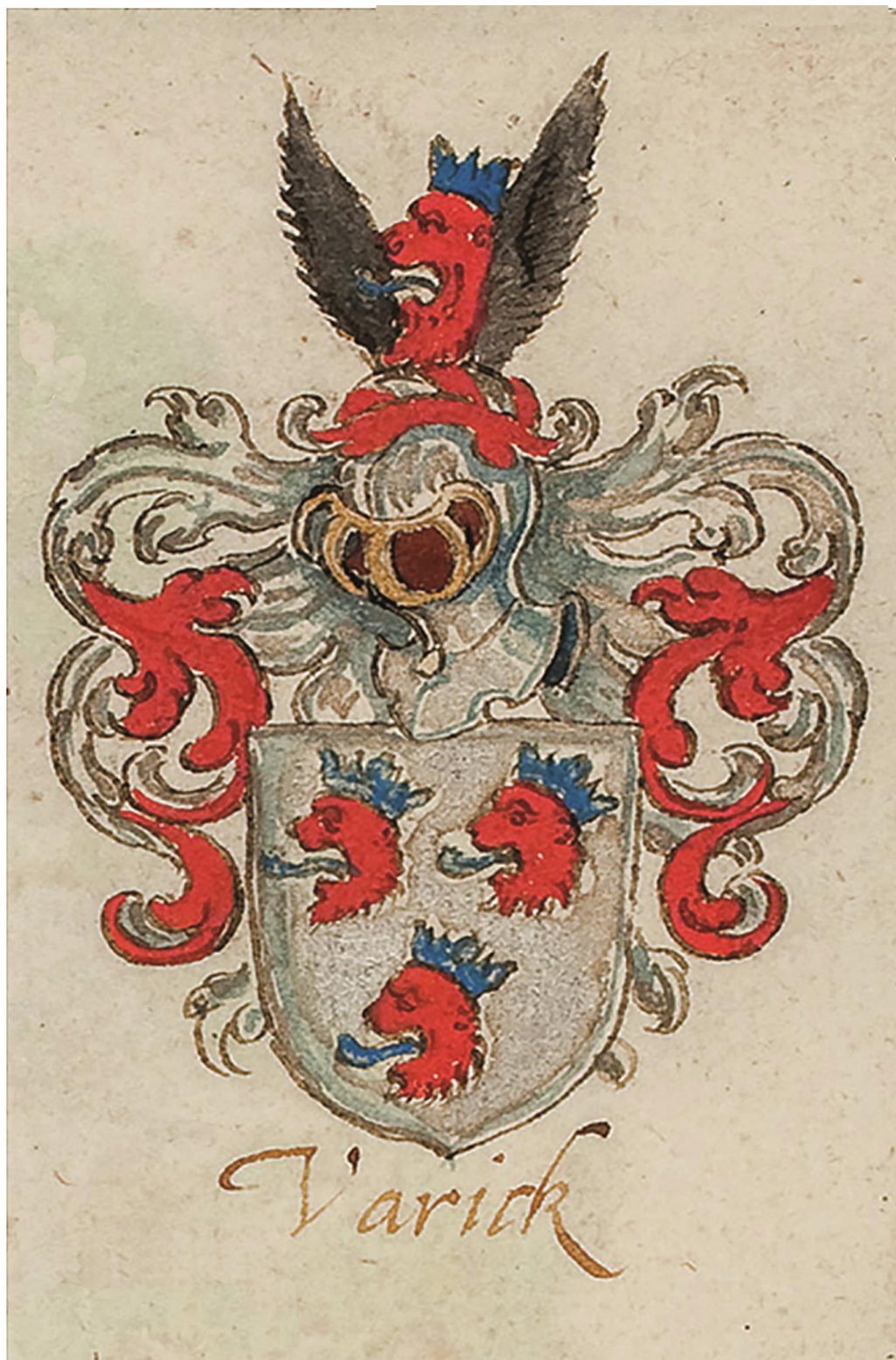



# Uit De Geschiedenis Van Varik

met o.a.

De stamboom van de Familie

## Van Varick

Victi quadoque resurgunt

Verder de families

**Spillenaar, Versyden-van Varick, van Randwijck,**

**Grootvelt en Kroon**

Door Alex Olzheim

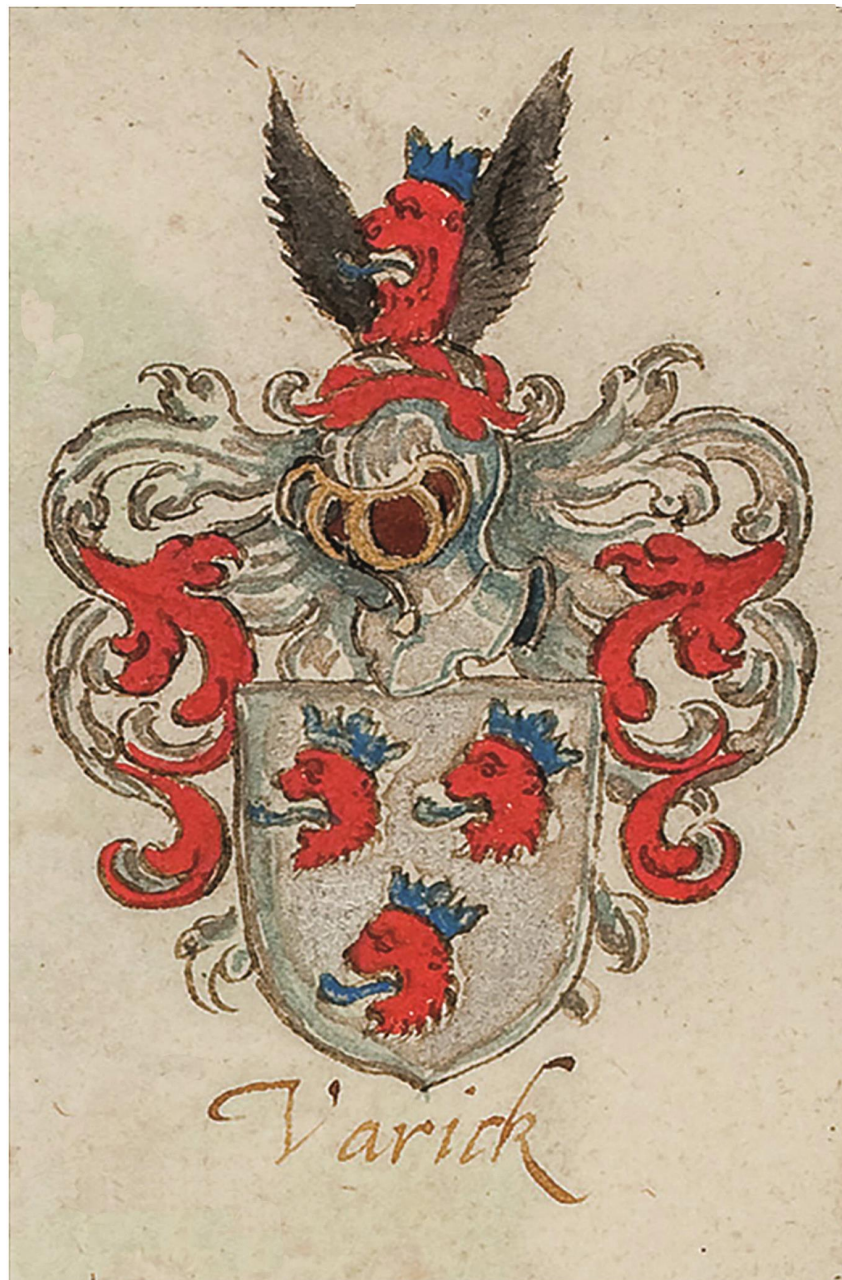

## **Uit De Geschiedenis Van Varik**

Copyright © 2013 A. Olzheim

Auteur: Alex Olzheim

Druk: [www.pumbo.nl](http://www.pumbo.nl)

8<sup>e</sup> druk

Omslagontwerp: Alex Olzheim

Vormgeving binnenwerk: Alex Olzheim

Streekgeschiedenis.

Niets uit deze uitgave mag worden verveelvoudigd, door middel van druk, fotokopieën, geautomatiseerde gegevensbestanden of op welke andere wijze ook zonder voorafgaande schriftelijke toestemming van de uitgever.

## Voorwoord

Varik heeft mij altijd geboeid.

Toen ik hier in 1974 kwam wonen, was ik gelijk gehecht geraakt aan het dorp. Ik heb toen vanaf het begin veel foto's gemaakt van de huizen, straten en gebeurtenissen.

In de loop der jaren heb ik veel gegevens over het dorp gevonden en op de site van het dorp ([www.varik.nl](http://www.varik.nl)) gezet. Ik merk aan de reacties, dat velen dat ook leuk vinden.

Toen men in 2007 op de plaats waar het kasteel stond opgravingen ging doen, was ik er iedere dag bij om de vorderingen en ontdekkingen te aanschouwen. Het verbaasde me, dat men zo weinig wist, van wat eens een mooi kasteel moet zijn geweest.

Nu ik met pensioen ben heb ik meer tijd om daar onderzoek naar te doen. In de archieven van Utrecht, Arnhem en Tiel zijn nog veel interessante documenten te vinden. Het leuke ervan is, dat je dan zomaar een oorkonde uit bijvoorbeeld het jaar 1310 in je handen hebt, met prachtige lakzegels van de ridders van Varick, of een testament van een heer van Varick die zijn vrouw goed bedeed heeft.

Je kunt ze dan mooi bestuderen. Hiervoor moet je wel een cursus handschriftkunde gevolgd hebben om ze te kunnen lezen.

Ook op internet is een schat aan gegevens te vinden, vooral op het gebied van genealogie. Hoewel je daar voorzichtig mee moet zijn want niet alles is secuur onderzocht en er zitten veel fouten in die gegevens. Het was aanvankelijk niet de bedoeling om er een boek van te maken, maar gewoon om meer te weten te komen over de heren van Varick en over hun hoven en kastelen, want het waren er meerdere. Je had op de eerste plaats 't Huys Varick, het kasteel waar opgravingen naar zijn gedaan. Dit bestond al voor het jaar 1000. Verder had je 't Huys Wyenraedt van rond 1400, het Hof Hontswinkel uit ongeveer 1420 en Huize Boschstein van veel latere datum. Ook het "kasteeltje" van Baron van Randwijck mocht er zijn, hoewel het maar een paar jaar gestaan heeft.

Ik heb met veel plezier onderzoek gedaan en ben nog lang niet klaar, want er is nog zo veel te onderzoeken, maar ik hoop dat u ook veel plezier beleeft aan het lezen van deze geschiedenis.



*Opgravingen van de funderingen van een 13<sup>e</sup> eeuwse toren van Het huys Varick*

# Inhoudsopgave

---

Hoofdstuk		Bladzijde
1	Stamboom van de familie Van Varick	2
2	De emigranten	8
3	De familie Spillenaar	9
4	De Delftse tak	10
4	De familie Versyden – Van Varick	11
5	De familie Van Randwijck	12
6	De familie Van Grootveld	13
7	Algemeen historische achtergrond	15
8	Uitgebreide omschrijving van de stamboom	23
9	Emigranten van de familie van Varick	49
10	De familie Spillenaar en Huize Boschstein	56
11	De familie Versyden - Van Varick	63
12	Baron van Randwijck	64
13	Varik eind achttiende eeuw decor van oproer	65
14	Kozakken in het Rivierengebied	68
15	Jan Hendrik van Grootvelt	71
16	Patrick Heleen Joan Kroon	75
17	De Heren en Vrouwen die beleend waren met de Heerlijkheid Varick	77



# 1. Stamboom van de familie van Varick

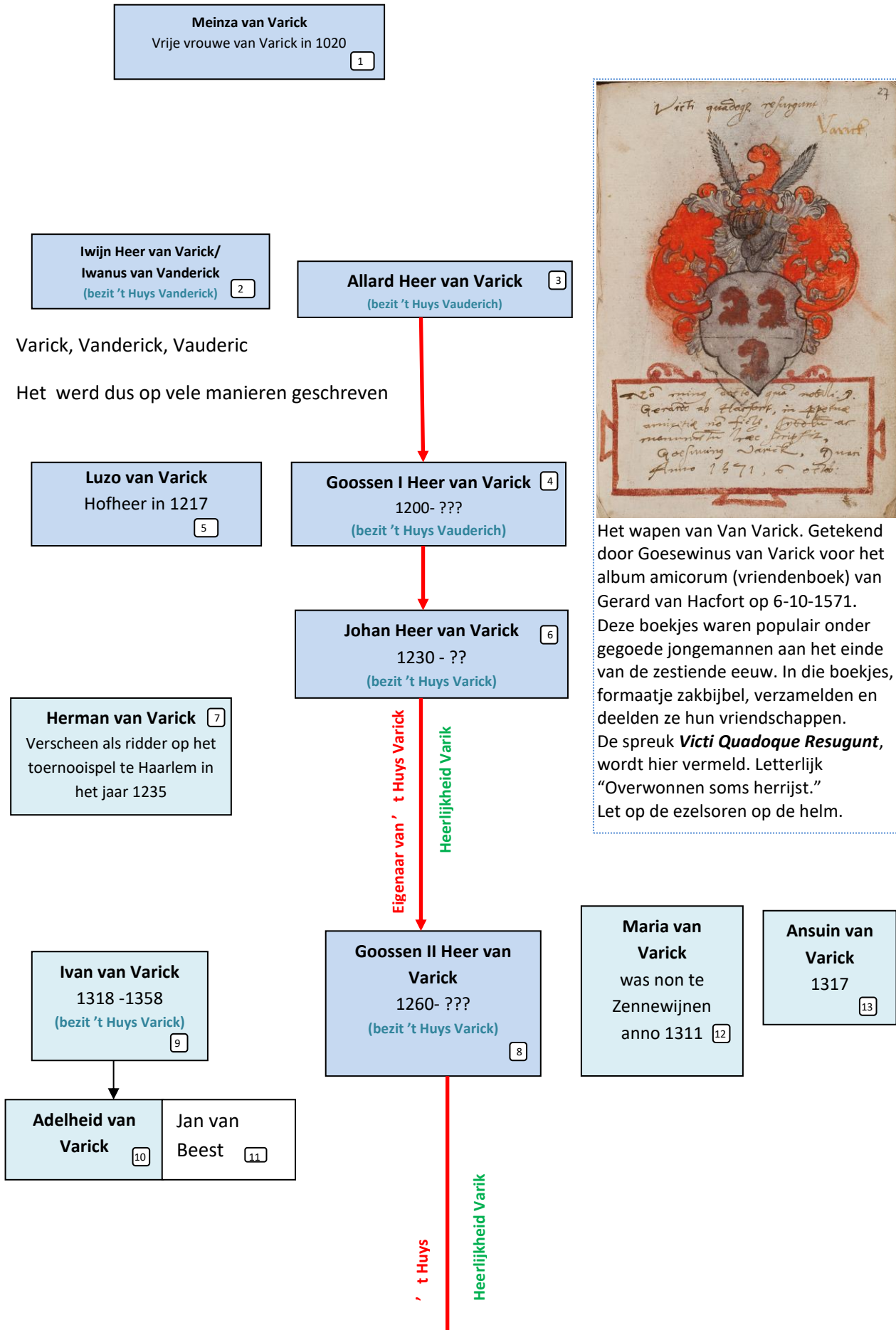

Het wapen van Van Varick. Getekend door Goesewinus van Varick voor het album amicorum (vriendenboek) van Gerard van Hacfort op 6-10-1571. Deze boekjes waren populair onder gegoede jongemannen aan het einde van de zestiende eeuw. In die boekjes, formaatje zakbijbel, verzamelden en deelden ze hun vriendschappen. De spreuk **Victi Quadoque Resugunt**, wordt hier vermeld. Letterlijk "Overwonnen soms herrijst." Let op de ezelsoren op de helm.



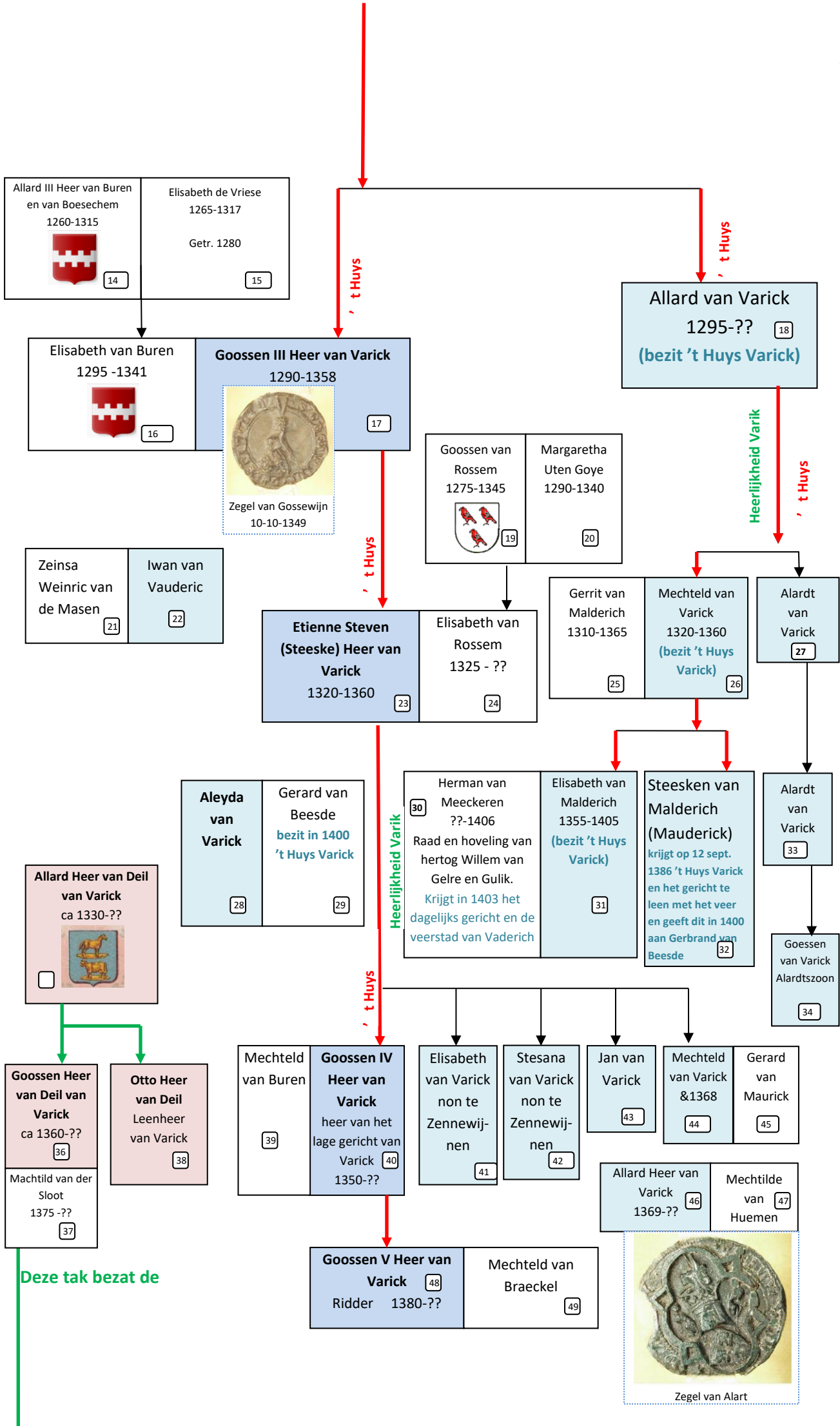

Heerlijkheid Varik

Hendric van Deil Heer van Varick 1390-1421 50	Sophia van Aller van Stoutenburg 1405-1451 51	1422 2 <sup>e</sup> man Gijsbert de Cock van Neerijnen 52
---	---	---

Reinier van Varick  
(zie verder de Delftse Tak)  
53 / D1

Deze tak bezat het Huis Wyenraedt

Jacob van Varick heer van Wyenraedt 1400-1444 54	Aleida van Rossem 55
--	-------------------------

Deze tak bezat Hondswinkel

Walraven de Cock van Haeften ca 1410-1478 56	Hendrica van Deil van Varick 1421-1484 57	Goossen van Varick ca 1420 'woonde op den hof aen den Hondswinkel' 58	Margaretha Sinten van der Sloot ca 1430 59
--	---	--	--

Goossen VI van Vanderijck van Weyenrade 1420-?? 60	Beatrix van Culemborg 61
---	-----------------------------



Willem van Haeften van Kessel 1420 72	Aleijd Schade 73
---	---------------------

Willem van Yzendoorn 1400-1450 78	Adriana Cock van Neerijnen 1410-1449 79
---	---

Elisabeth de Cock van Haeften 1438-1504 62
Adolf van Egmond hertog van Gelre 63
Johan heer van Broekhuizen en Waerdenburg † 1468 64
Gerard van Flodrop 65
Willem van Aeswijn 1434-?? 66

Beatrix de Cock van Haeften 1450-1475 (trouwt met Johan heer van Rossum 1484-1511) 67
Johanna de Cock van Haeften 68
Hendrica de Cock van Haeften 1440-1503 begraven te Boxtel. (trouwt met Hendrik van Ranst) 69
Henriëtte de Cock van Haeften † 1503 70
Heer Johan de Cock van Haeften 1445-1495 (wordt opvolger van Walraven) 71

Hendrick van Varick, Baron ca 1450 'woonde op den hof aen den Hondswinkel' 74	Getr. 1464 Cecilia de Cocq van Haeften van Hessel 1447-1480 75	Bernt van Varick 1417 76
--	---	--------------------------------

Johan van Varick Heer van Wyenrade 1440-1485 77	& 1451 Margriet de Cock van Isendoorn 1440-?? 80
---	---

Volgens sommige documenten is Gooswijn VII de zoon van Hendrick en Cecilia

Johan van der Poll 1440-?? 96	Maria van Strijen van Zeevenbergen 1445-?? 97
-------------------------------------	---

Hendrika van Aeswijn Vrouwe van Varick (1539) 1475-1553 Begraven te Borken (D) 81	Seyno van Heekeren van Dorth 1460-1529 82
---	---

Jan Dachverlies 83	Goeswina van Varick ±1470-?? 84
-----------------------	---------------------------------------

Bernt van Varick sterft A° 1494; 85
Otto van Varick trouwt in 1480 met Aleid van Eck, wed. van Dirck Vijgh. 86
Elisabeth van Varick trouwt Henrick van Tuyll tot Est. 87
Wilhelmina van Varick trouwt met Reinier van Tuyll tot Est (~1470) 88
Swane v. Varick, non te Zennewijnen. 89
Stephana van Varick 90
Cecilia van Varick trouwt met Zeger de Cock van Neerijnen. Baljuw van Sommelsdijk Zij wonen op de Hontswinkel

Johan van Balveren tot Isendoorn 92	Belia van Varick getr. 1481 1460-1540 93
--	---

Gooswijn VII van Varick van Wyenrade 1460-?? 94	Johanna van de Poll 1465-ca 1528 95
---	---

Door dit huwelijk komt de heerlijkheid Varick aan de familie van Dorth



Grafsteen van Johan van Balveren en Belia van Varick in de kerk van Dreumel

Heerlijkheid Varik

Wyenrade

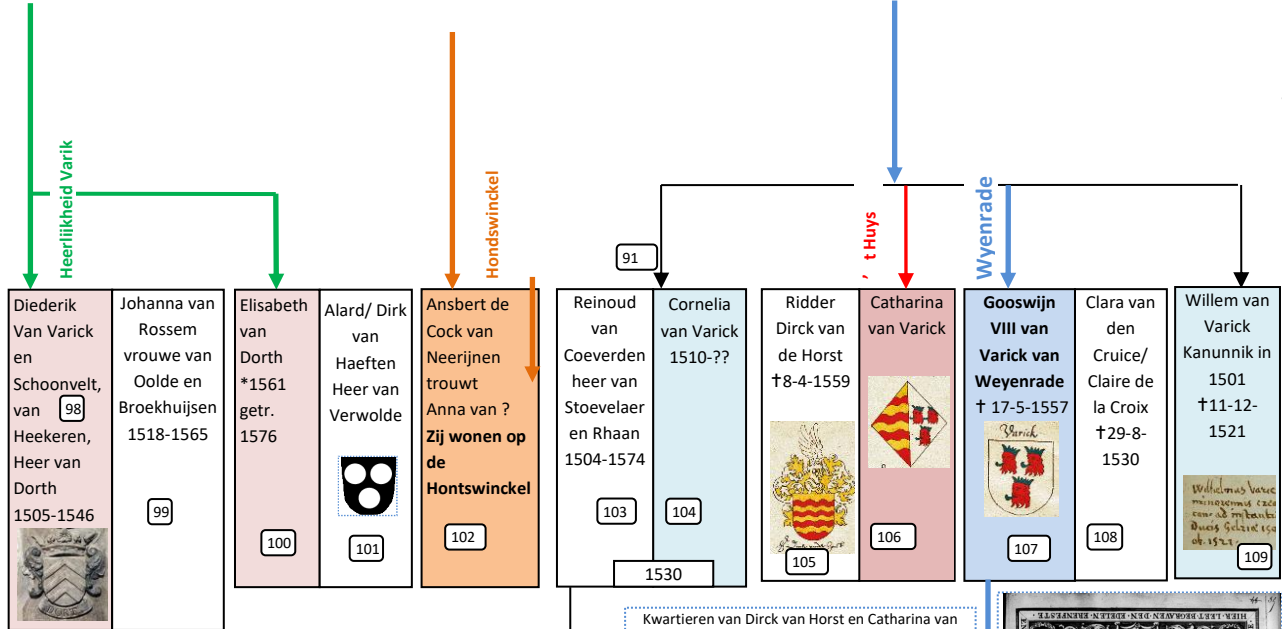

Heerlijkheid Varick

Willem van Varick (Wilhelmus Varicius) predikant 110

Johan van Varick geb. in Delft Professor aan de univ. Van Leuven. †15-11-1594 110a

Goossen van Coeverden Heer van Rhaan 1540-1602 111

Jacob van Coeverden Heer van Stoevelaer 1550-1619 112

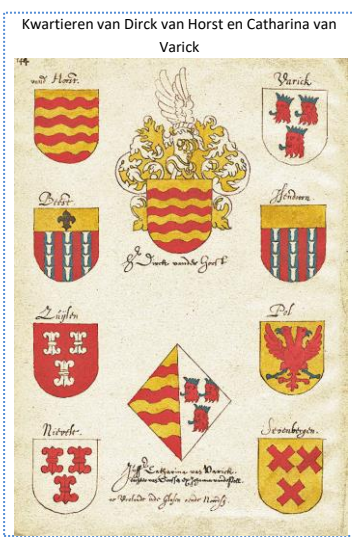

Grafsteen van Goessen van Varick en Clara van den Cruice in Brussel gegraveerd door F. Harrewijn in 1562

Jan van Wels 113 Maria van Varick 114

Wyenrade

Handtekening van Philips van Varick onder zijn huwelijkscontract met Anna van Steenberg, 24 april

Reinier van Heekeren van Dorth, Heer van Varick 1542-1601 begr. te Ophemert Hij was dijkgraaf van 1595-1598 Heer van Varick in 1563 115

Johanna van Wels 1550-?? 1 dochter: Maria 116 Jenneke van Velp (Zijn dienstmaagd 3 zoons: Reinier, Johan, Dirk 117

Seine van Heekeren van Dorth. Heer van Varick in 1554-1626 118 & 1595 Aleid van Bodelschwing 118a & 1560 Maria Droste van Senden †27-4-1618 begr. te Batum 118b

Cornelis van Varick Heer van Weijenraedt \*1520 †1555 119 Anna van Lannoy du Jardin de la Motte 1528-†1572 120

Wyenrade

Floris van Varick Sterft op 20-jarige leeftijd 121

Filips van Varick ca 1515-†22-4-1577 (Zie bijlage over Philips) 122 & 1548 Aleide van Bentick Vrouwe van Loo en Westerhof (kinderloos) † 1555 (met boreling Clara) 123 Geertrijd de Ruiters 124 & 24-4-1569 Anna van Steenberg ca 1540-1584 125

Goosewijn IX van Varick, Ridder, 126 gouverneur van Delft, burchtheer van Sichem, luitenant van de koning. Markgraaf van Antwerpen in 1574. Gedood in Antwerpen op 4-11-1576 tijdens de Spaanse furie, waarbij Antwerpen geplunderd werd en meer dan 1000 mannen en vrouwen werden gedood. & 1558 127 Reiniera van Assendelft Geen kinderen 131 & 11-4-1564 Constance van Berchem dochter van Hendrik van Berchem en Margaretha van den Werve 128

Margriet van Varick 129 & 1547 Adolf Bentink tot het Loo 130 † 10-01-1548 Winant van Zallandt Schepen van Arnhem sinds 1534 131 Floris van Bocholt Heer van Tongerlo bij Grave 132

Clara van varick religieuze te Zenne-wijnen 133

Johanna In het klooster Ter Lee bij Noord-wijker-hout 134

Peter van Varick Ook gouverneur van Oranje 135 Ida de Wael 136

Johan van Varick Gouverneur van Oranje \*1535 137 Maria van Erp \*1540 138

Heerlijkheid Varick



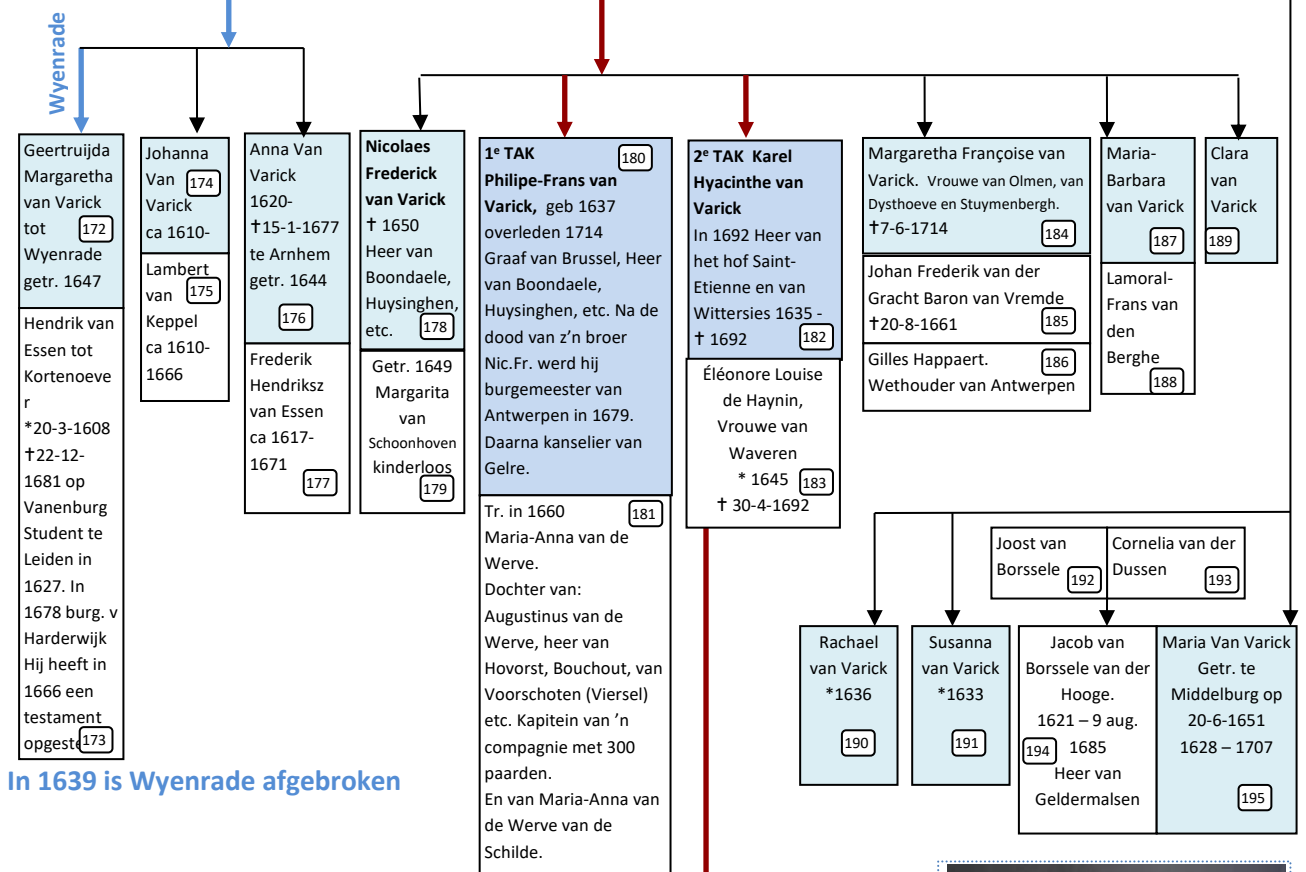

**Filips Adriaen van Varick.** <sup>196</sup> \*1672 † 1-7-1734 Baron van Libersart op 14-7-1717 Burggraaf van Brussel, baron van Sint-Lambrecht en Libersart, heer van Huizingen, Eizingen, Boondaal, Liberchies, enz.

Getr. 1. met zijn nicht: Gertrude Rogere van den Berghe. <sup>197</sup> Chanoinesse van Moustier. kinderloos

Getr.2 met andere nicht: Gertrude Magdélène Rose van de Werve. Dochter van Karel Hendrik van de Werve en Éléonoor Louise van Varick <sup>198</sup>

Johan Anton van Varick <sup>199</sup> Reine Charlotte van Villegas kinderloos <sup>200</sup>

Maria Johanna van Varick \*1675 Trouwt in 1695 <sup>201</sup> Frans Jacob baron van Waes, Heer van Kessenich, Hunsel, etc. <sup>202</sup>

**Philippe-François van Varick** <sup>203</sup> Heer van het hof van Saint Étienne. †1730

Éléonore Louise de Marguerite Philippine van Baexem Dochter van Roger van Baexem heer van Thielen en in Gierle en van anne Marie Françoise van der Noot- de Carloo <sup>204</sup>

Éléonore Louise van Varick getrouwd 04-01-1696 1675-1714 <sup>205</sup>

Karel Hendrik van de Werve Heer van Schilde, van Gysseoudekercke en van Wavre- Sainte-Maria. Burgemeester van Antwerpen in 1706 1672-1721 <sup>206</sup>



Graftombe in de N.H. kerk in Geldermalsen van Jacob van Borssele en Maria van Varick. de overblijfselen van dit echtpaar zijn in 1791 naar Parijs overgebracht.



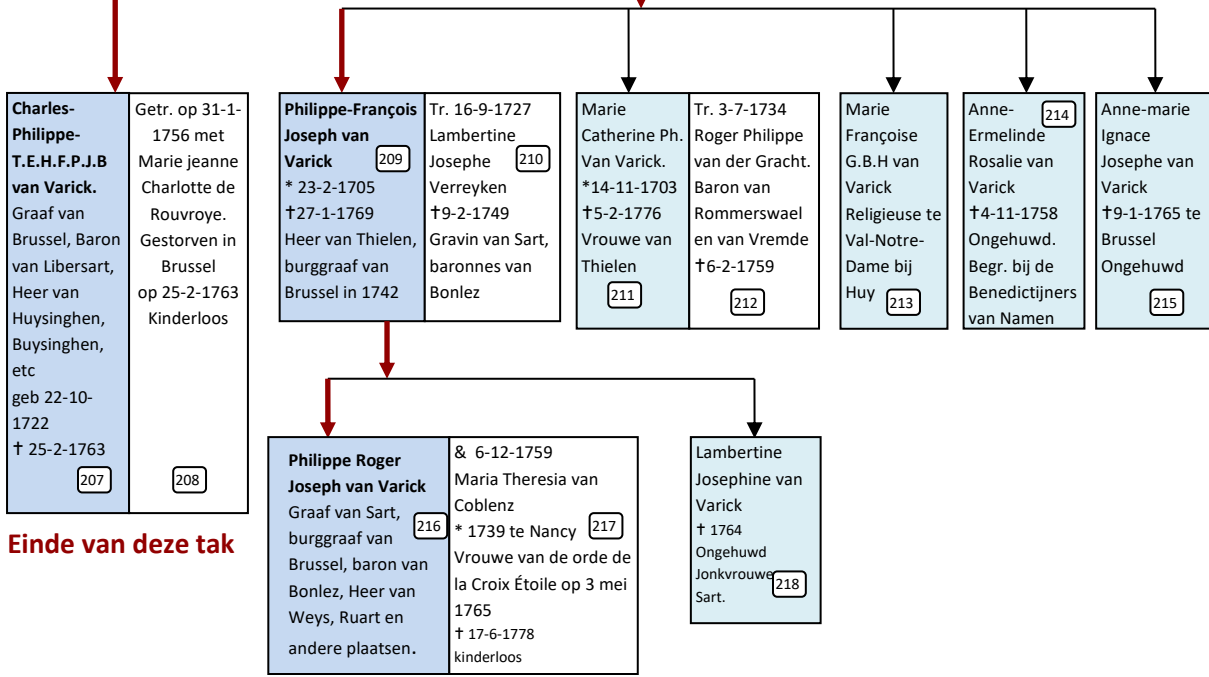

Einde van deze tak

Einde van deze tak

## 2. De Emigranten

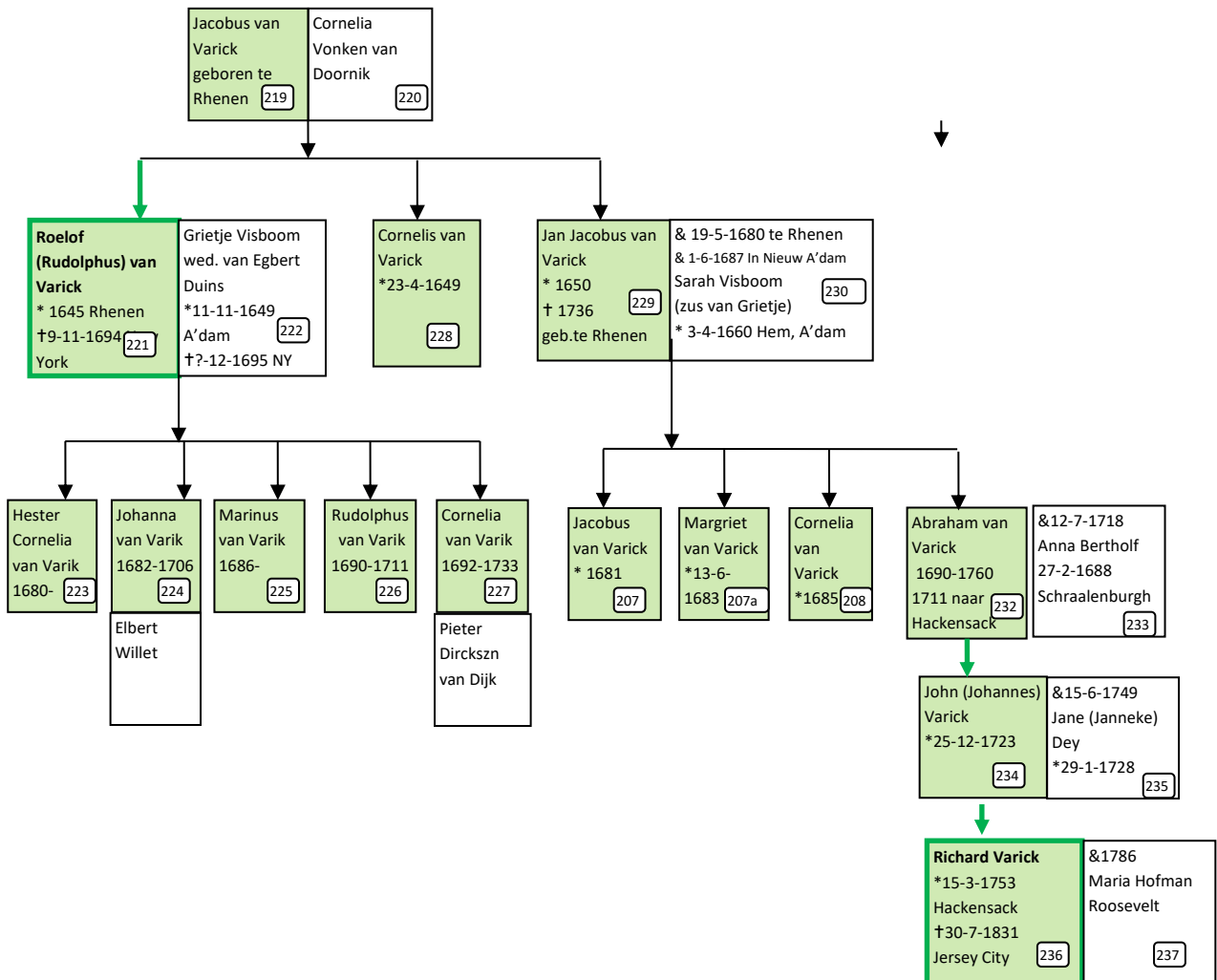

### 3. De Familie Spillenaar

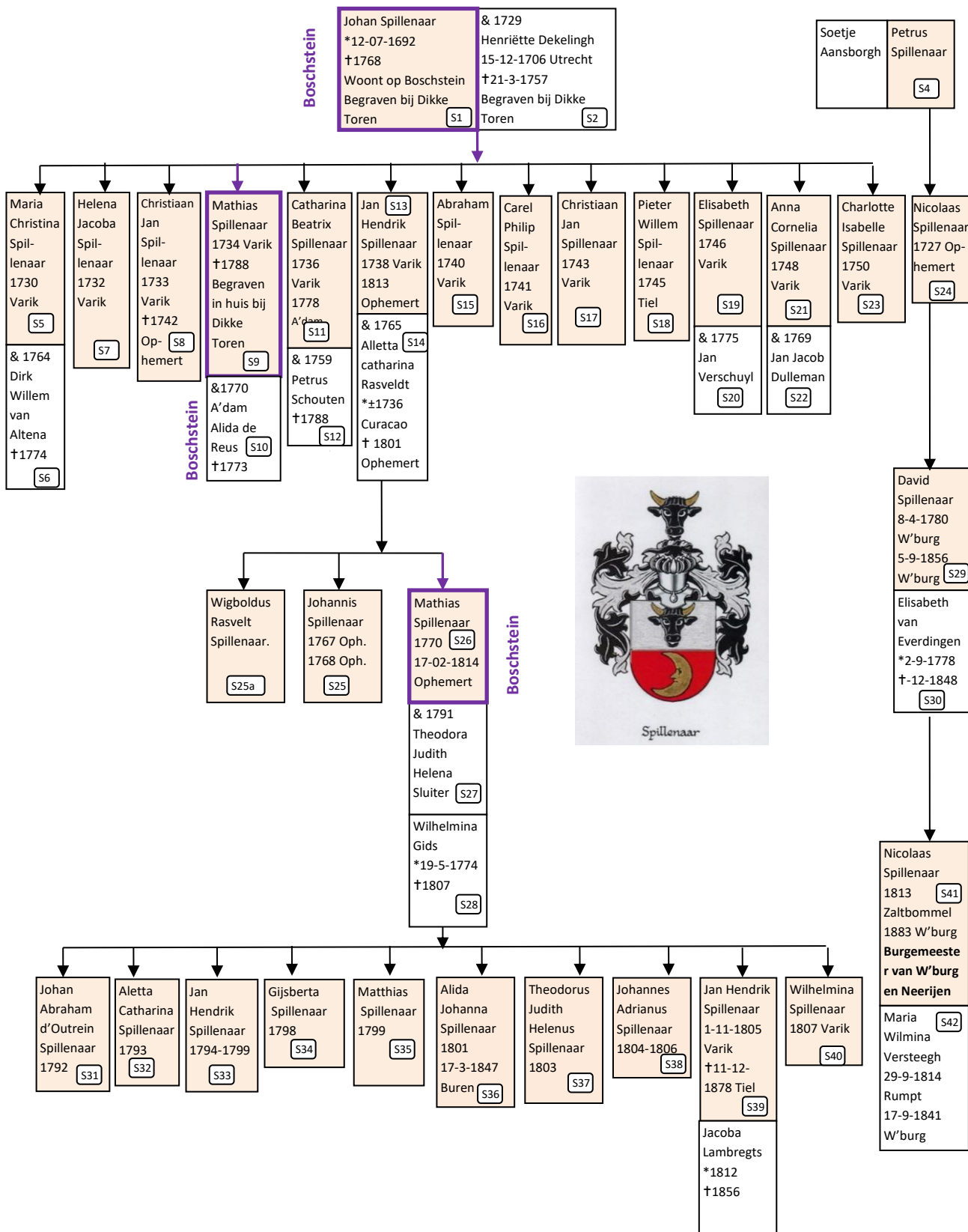

# 4. De Delftse tak

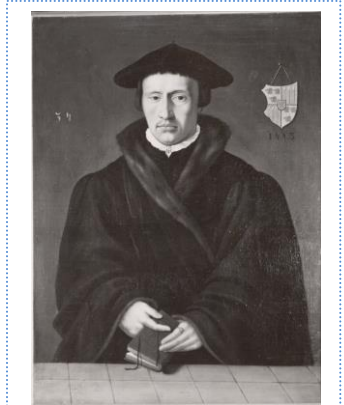
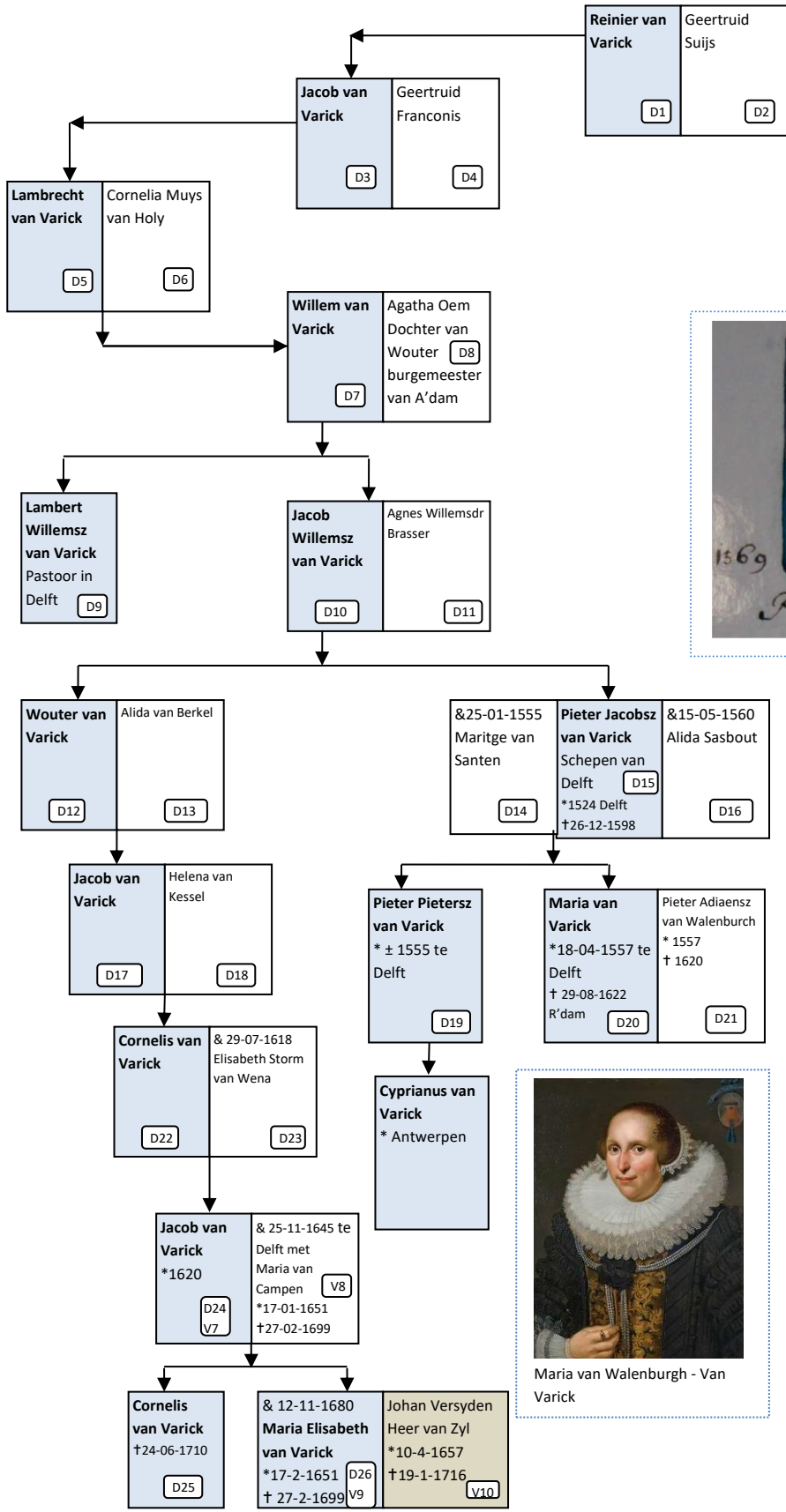

Pieter Jacobsz van Varick. 34 jaar in 1558



Maria van Walenburgh - Van Varick



Portret van een vrouw uit het midden van de 16<sup>e</sup> eeuw getrouwd met Van Varick



## 5. De Familie Versyden – van Varick

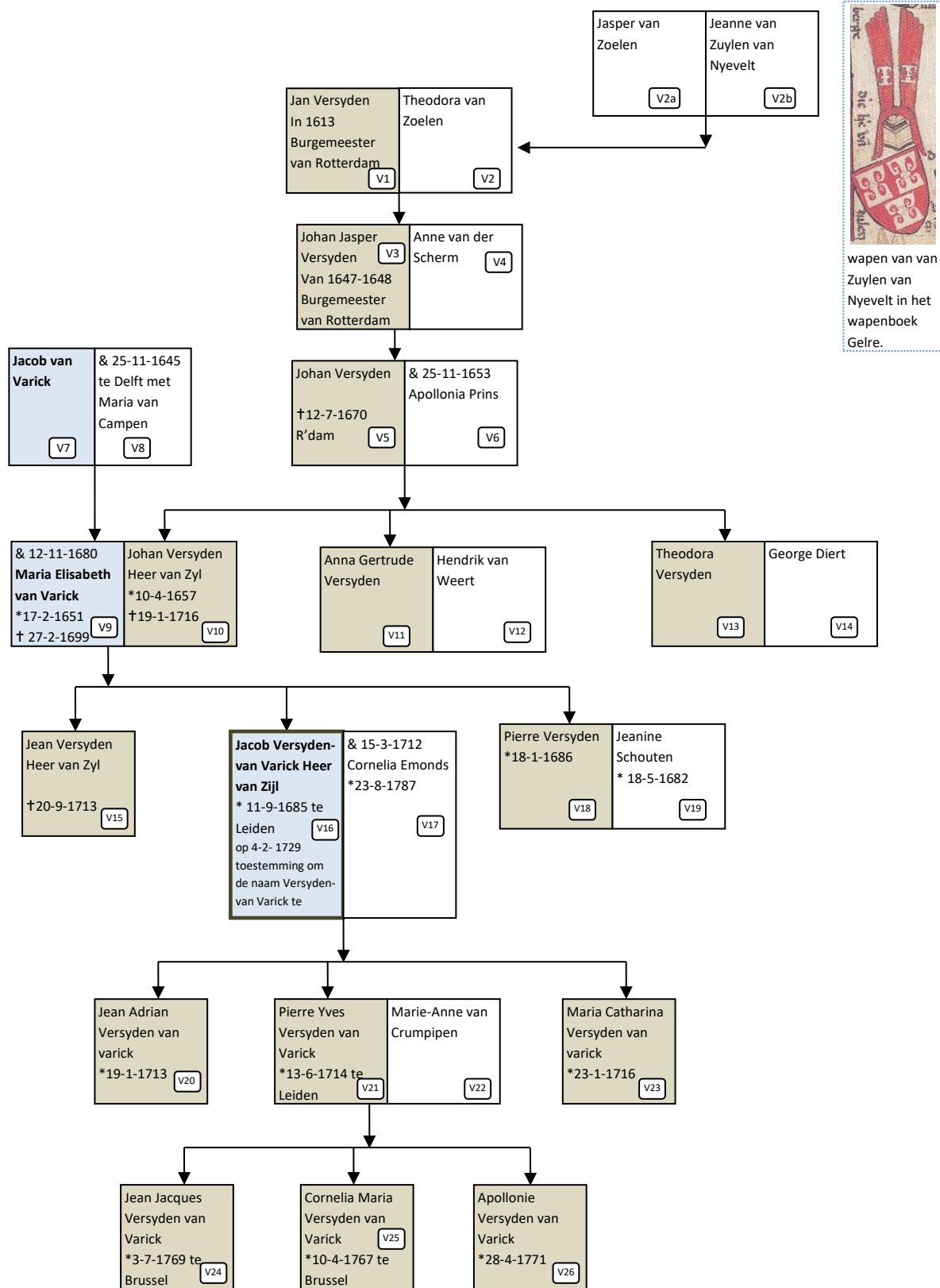

# 6. De Familie Van Randwijck

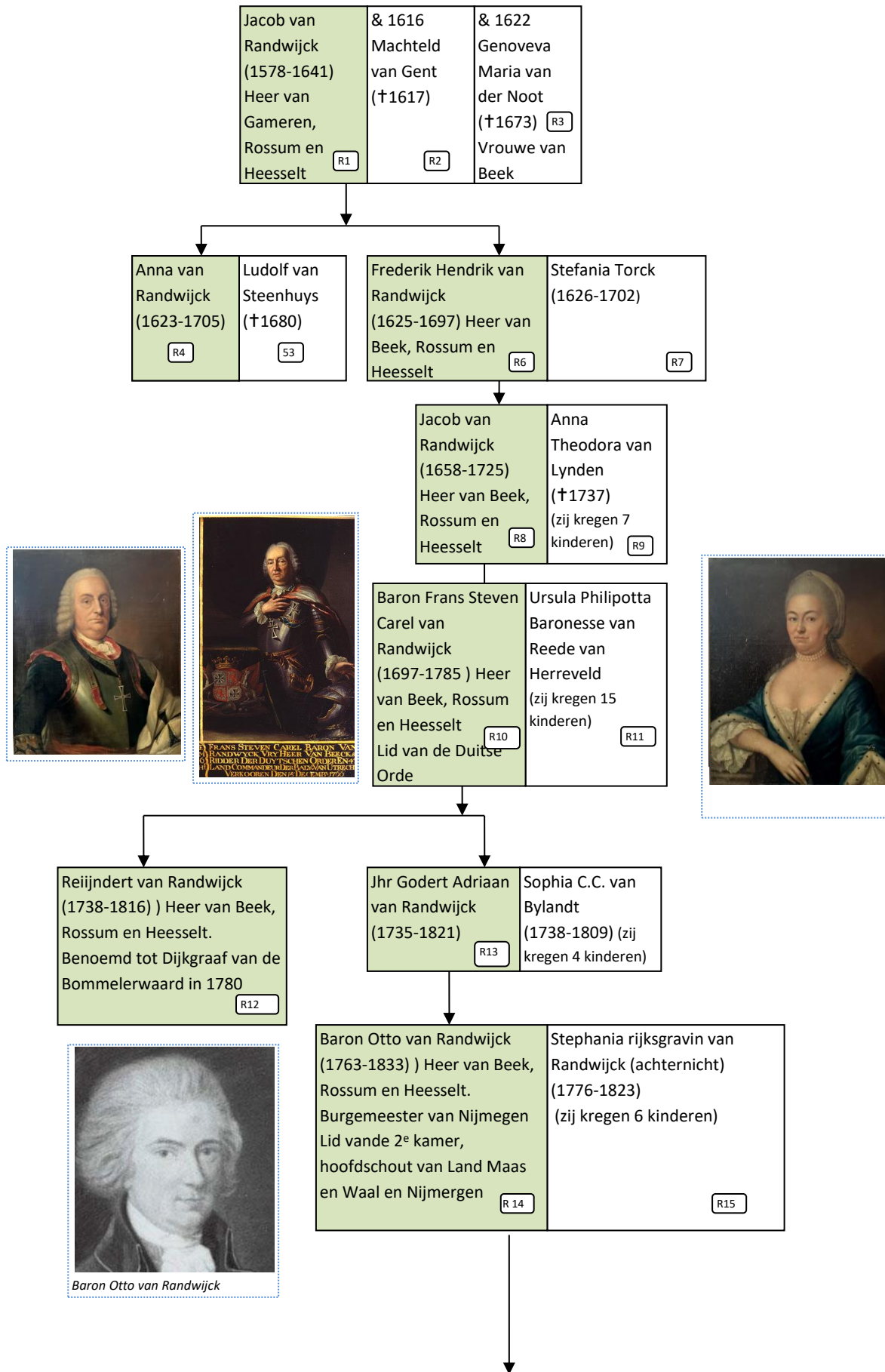

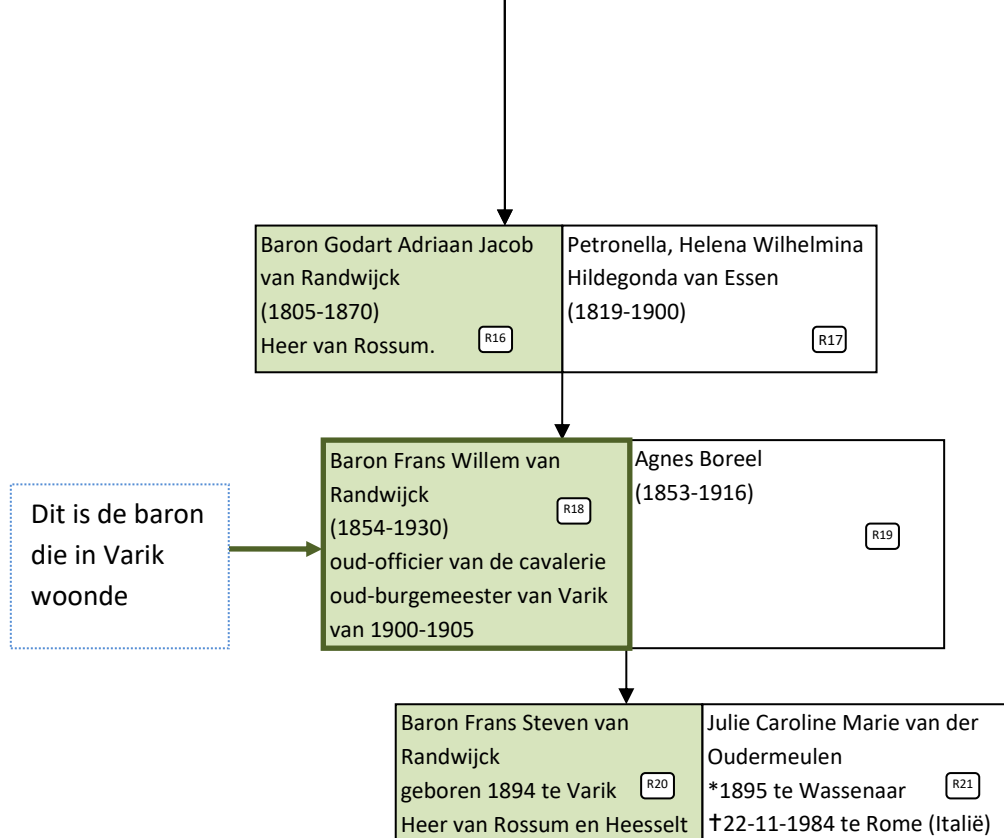

## 7. De Familie Van Grootveld

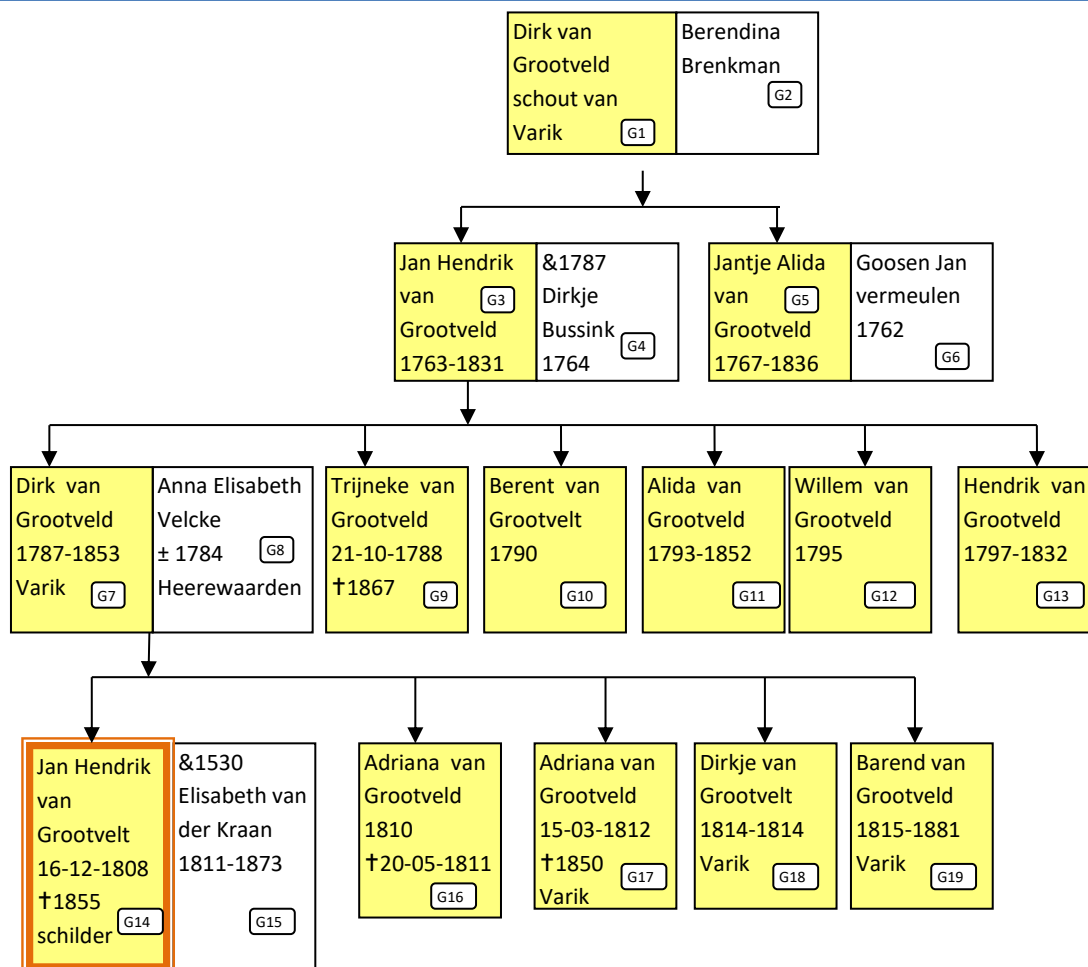

# Algemeen Historische Achtergrond

behorende bij

De stamboom van de Familie

## Van Varick

en de families

**Spillenaar, Versyden-van Varick, van Randwijck,  
Grootveld en Kroon**

Door A. Olzheim



## 7. Algemeen historische achtergrond

### *Prehistorie.*

In de prehistorie leek het Rivierengebied helemaal niet op het cultuurlandschap van nu. De Rijn zal hier wel door Gelderland hebben gestroomd, maar doordat de rivier nog nergens door dijken was bedwongen, had het water vrij spel in het vlakke land. Bijna elk jaar trad de rivier buiten haar oevers, waardoor een groot deel van de omgeving onder liep. Wanneer het water zakte, bleef elke keer weer een laagje grond achter en zo is de Rijn er zelf de oorzaak van, dat het Rivierengebied een deklaag van ongeveer zes à zeven meter kreeg. De rivier kwam daardoor hoger te liggen en er ontstonden ook hoogteverschillen. Het lichtste materiaal vormde het verst van de rivier een afzetting van zware klei. Dichter bij de rivier ontstond een oeverwal van kiezelzand en lichte klei. Deze was hoger en vormde een soort natuurlijke dijk. Daardoor was de komst van mensen in het Rivierengebied mogelijk. De eerste mensen in Nederland waren vissers en jagers. Van hun aanwezigheid is weinig bewaard gebleven. Zij bleven immers niet op dezelfde plaats. De vroegste sporen van menselijke bewoning zijn gevonden in de buurt van Tiel bij Rauwenhof; mensen uit de Vroege IJzertijd (ca 3000 v.Chr.)

### *De Kelten.*

Vanaf ongeveer 400 v. Chr. werd het Rivierengebied bewoond door Kelten. Zij kwamen uit het huidige Frankrijk. Waarschijnlijk lag de omgeving van Varik ten zuiden van de rivier. De omgeving was vergelijkbaar met de Biesbosch van nu. In Passewaaij zijn sporen gevonden van boerderijen uit 75 tot 15 v. Chr.

### *De Romeinen.*

Daarna kwamen de Romeinen in het zuiden van Nederland. In de "Bello Gallico" beschrijft Caesar de strijd met de Keltische stam van de Eburonen in 54 v. Chr. Hij veegde ze helemaal van de kaart (Genocide). In deze lege gebieden kwamen, met toestemming van de Romeinen, Germaanse stammen wonen. Zo kwamen de Batavieren in Nederland.

Bij de opgravingen, uitgevoerd op het Molenblok is ook een munt gevonden uit de laat-Romeinse tijd (270-450 na Chr.)

Maar ook een stuk van een dolium, dat is een soort Romeinse amfoor uit 50 tot 260 na Chr.

Bij het huidige Rossum (Grinnes in het Latijn) was na 69 na Chr. een castellum gebouwd. Varik lag net ten zuiden van de Limes, de Romeinse rijksgrens.

In het centrum van het tegenwoordige Tiel was ook Romeinse bewoning.



(fig.1) Eén van de munten gevonden op het molenblok in Varik

### De Salische Franken.

Tussen 70 en 200 kende Midden-Nederland een weldadige rust. Daarna begonnen de Germaanse stammen die grens te overschrijden en de Romeinen lieten uiteindelijk de "Franken" in het noorden van hun rijk wonen (Toxandrië). Vanaf 250 zijn dus de Franken de belangrijkste bewoners van het rivierengebied geworden. De Romeinse keizer Julianus (355-361) heroverde het gebied voor een tijdje, maar na zijn dood verdwenen hier de Romeinse troepen. Het gebied raakte wat ontvolkt, tot zo ongeveer 850 na Chr. Toen kwamen er steeds meer mensen in het rivierengebied wonen.

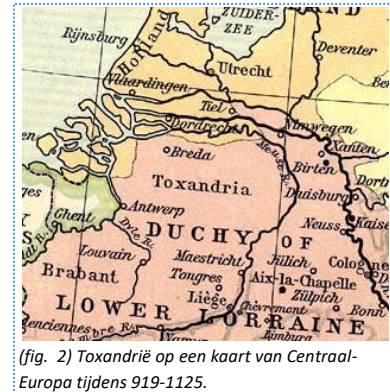

(fig. 2) Toxandrië op een kaart van Centraal-Europa tijdens 919-1125.

### De Vikingen.

Na de dood van Karel de Grote verzwakte het rijk en kwamen er steeds vaker Vikingen de rivieren op.

Een grote aanval van de Noormannen in de jaren 879 tot 882 veranderde midden Nederland bijna in een tweede Normandië. De Noorman Godfried werd zelfs door de keizer Karel III de Dikke beleend met een graafschap in Midden-Nederland. Deze Godfried wordt echter vermoord en vanaf dat moment namen een aantal gouwgraven de leiding over gebieden van Nederland.

In 889 is er de eerste vermelding van Tiel: loco Teolo. Deze plaats ging de positie van Dorestad overnemen.



(fig. 3) Karel de Dikke

### Rond het jaar 1000.

De bewoning van Varik gaat in ieder geval terug tot in de tiende eeuw, want het wordt al genoemd in een oorkonde, die deel uitmaakte van een bundel oorkonden van 968 tot 971.

De Rooms-Duitse keizer Otto I (regeerperiode: 962-973), een van de erfgenamen van het uiteengevallen rijk in die dagen, vaardigt een oorkonde uit. Daarin schenkt hij aan een zekere graaf Widergeld een "curtis" (hof) in eigendom, die de naam Feldrike draagt. ("Otto...imperator augustus" schenkt "in comitatu Ansfridi comitis...curtam Feldrike" aan "comite...Uuidergeld"). Hier krijgt je een indruk van het politieke beleid van die dagen. De keizer beloont zijn getrouwen met land en rechten. Volgens de oorkonde kwam de schenking tot stand op verzoek van bisschop Evraker van Luik (Tongeren). Graaf Widergeld blijft voor ons verder een onbekende.

Bij oorkonde van 27 oktober 997 schonk de toenmalige keizer Otto II (regeerperiode 973-983) aan een nog te stichten Benedictijnenklooster op de Lousberg bij Aken, onder meer ook Veldericke, dat hem door de weduwe Alda (van Widergeld?) was opgedragen. (Sloet, oorkondeboek nr. 118). Dat klooster is er trouwens nooit gekomen. Wel blijft Varik een bezit van het Akens stift St. Adelbert. Vanaf 1020 waren er ook kanunniken uit Aken in Varik te zien.



(fig. 4) Beeld van keizer Otto I in Maagdenburg

### Heesselt.

Heesselt wordt al in 850 genoemd. In een oorkonde van 12 augustus 850 geeft ene **Balderick** (de bisschop van Utrecht?) aan de kerk van Utrecht goederen te Wadenoijen, Erichem, Buurmalsen, Velghuis, Drumpt, Avezaat, Zennewijnen, Bommel, Hellouw, Herwijnen, Teratina (misschien Ter Eeten in N-Br.) en Medua

(waarschijnlijk Meeuwen in N-Br.), en ontvangt Hesola, Ophemert en Wia (misschien Opijnen) in Praecariam (een vorm van grondlening). Ook de kerkgiften behoorden toe aan het Utrechtse Kapittel St. Marie. Heesselt was toen al een bijzondere heerlijkheid net als Opijnen. Het gericht Heesselt met landgoederen werd in 1266 door het Kapittel St. Marie in Zaltbommel verkocht aan **Johan van Rossem**, "*Richter van Heesel*" en zijn broer **Gerhard van Rossem**. Bij de verdeling van de erfenis van Gerhard in 1291 blijkt dat hij ook het veer in Heesselt bezat. Later is Heesselt naar het geslacht Cock van Opijnen overgegaan. **Rudolf Cock van Opijnen** sloot in 1385 een verdrag met het kapittel St. Marie over het onderhoud van de kerk. Daarna is Heesselt wederom aan het geslacht van Rossem gekomen. Verder was er ook een geslacht **Van Heesel**. Die ridders voerden een leeuw in het wapen. **Dirk van Heesel** was schepen van Bommel. Verder had je nog een **Hesewijn van Heesel**, hij verkocht in 1341 enig land bij Bommel aan de Hertog Reinald. **Lambert van Heesel** was in 1487 "Gerichtsmans van Nederbetuwe". Deze hadden allen zover ik kan nagaan geen betrekking tot de Heerlijkheid.

De kerk van Varik was afhankelijk van de kerk in Heesselt.

#### *Heersers van dit gebied.*

Rond 900 heerste Graaf Waltger van Teisterband over dit gebied en hield hof te Avezaath. De graven uit die tijd, die het land en de rechten te leen hadden gekregen van de Duitse koning, dachten meer aan hun familiebelangen dan aan de belangen van het volk. Ze bevoordeelden hun kinderen met land en macht. Toen keizer Otto I in 962 de macht overnam gaf hij alle gebieden te leen aan de geestelijke stand, bij wie de opbouw van een familie-macht niet mogelijk was door het celibaat.

Zo kwam een deel van het gebied van Walgter in handen van bisschop Balderik van Utrecht.

In 1189 bestonden deze betrekkingen met Aken nog steeds. Tussen de Proost (geestelijke leider van een katholieke instelling) en de broeders van het St. Adalbertstift werd een overeenkomst gesloten betreffende inkomsten van goederen van Waldrich (Varik), waarbij een vermindering van betaling ingeval van overstroming werd toegestaan. (Sloet, oorkonde-boek nr. 375) In 1006 kwamen de Noormannen nogmaals in Tiel. De stad werd leeggeroofd en in brand gestoken.

#### *Veel oorlog en ruzie.*

Aan het einde van de 12<sup>e</sup> eeuw is de macht van ons land in handen van een aantal hertogen en graven.



(fig.4) De Nederlanden rond 1100



(fig. 5.) Hendrik I



(fig. 6) Dirk VII

In onze buurt waren dat de hertog van Brabant: Hendrik I (regeerperiode 1184-1235); de graaf van Gelre: Otto I (regeer-periode 1182-1207) en de graaf van Holland: Dirk VII (regeerperiode 1190-1203).

De Betuwe en de Tielervwaard waren in handen van de graaf van Gelre en Tiel behoorde tot Brabant, als een eiland in Gelre. Dit gaf natuurlijk nogal veel strijd. Otto I van Gelre ging op vier plaatsen ook tol heffen. Er ontstond een oorlog waarbij de hertog van Brabant Hendrik I, met de graaf van Vlaanderen tegen de graaf van Gelre vochten, die weer geholpen werd door de hertog van Limburg. Uiteindelijk won Hendrik I van Brabant. Er kwam een vredesverdrag in 1196, maar dat werd niet nageleefd. En zo vonden er weer allerlei gevechten tussen Brabant en Gelre plaats, waarbij ook de graaf Dirk VII van Holland mee ging strijden en Orthen (Den Bosch) en Tiel verwoestte. Maar Otto I en Dirk VII werden toch weer verslagen door Hendrik I van Brabant in 1202.

### **De heerlijkheid Varick.**

Rond die tijd bestond er al een versterkt huis te Varik 't Huys Vauderich. Dit was in het bezit van het geslacht **Van Vauderich** (Van Varick). Als een van de eerste namen in een oorkonde komen we **Meinza van Varick (1)** tegen, een vrije vrouw die in 1020 met ene "Serviens" van het St. Adelbertstift in Aken was getrouwd. De oorkonde was in Varick getekend. Verder zien we ridder **Iwan van Varick (2)**. Hij moet voor 1200 in Varik hebben gewoond. Varik dat lange tijd in het bezit was van het geslacht Van Varick, was een lage of dagelijkse heerlijkheid. Dit hield in dat er alleen de lagere rechtspraak mocht worden uitgeoefend. De rechtspraak dus in dagelijks voorkomende delicten. De dragers van deze rechterlijke functie heetten aanvankelijk "*daghelixe richtere*" later noemden zij zich "*dagelyxsche heeren*". Zij genoten zekere inkomsten uit de boeten voor lichte misdrijven die zij berechttten, hielden toezicht op het beheer van wegen, dijken en waterlopen en op de gemeenschappelijke dorpsbelangen. Ook het veer op Heerewaarden was in handen van de dagelijkse heer. Tot die heerlijke rechten behoorden ook het windrecht met maaldwang op de molen (verplichting om bij de molen van de heer te laten malen), visrecht in de Waal, het tiendrecht, (dat is een vorm van winstbelasting, waarbij men een deel van de opbrengst dient te betalen, oorspronkelijk bedroeg dit een tiende deel) en het collatierecht, dat wil zeggen het recht om een pastoor voor te dragen voor benoeming.

*Alhoewel het tiendrecht in principe een kerkelijke en sociale belasting was, kwam ze op sommige plaatsen toch in het lekenbezit terecht. Omdat een tiende in principe een financieel goed was, kon men ze namelijk ook perpetueel (levenslang) te gelde gemaakt. Soms kwam een tiende daardoor zelfs in het leengoed terecht.*

Later is de heerlijkheid Varick door erfenis achtereenvolgens toegekomen aan de geslachten **Van Aeswijn**, **Van Dorth**, **Van Stepraedt**, weer **Van Dorth** (1670-1701) en aan **Johan van Steenhuis** die getrouwd was met **Maria van Dorth**. Hun zoon **Zeger Van den Steenhuis** (1681-1711) trouwde in 1709 met **Elisabeth Foyert**.(1678-1756). In 1721 was **Elisabeth Foyert** Vrouwe van Varik. Haar vader was Johan Foyert burgemeester van Tiel. Zij huwde voor de tweede keer nu met **Petrus van Doesburg**, (1687-1762) predikant te Nieuwendam. Daarna is **Mr. Th. L. van Doesburg** heer van Varik geworden. Hij vertoefde 's zomers op **de Hondswinkel** Hij is in 1797 kinderloos in Zaltbommel overleden.

In 1781 was **Casparus Gerardus Johannes von Daehne** Heer van Varik en Ulenbosch (bij Den Bosch). Hij overleed in 1825. In 1798 werd door Napoleon de ontheffing van de leenplicht ingesteld. Waardoor de heerlijkheid tot een gewoon eigendomsrecht teruggebracht werd.



(fig. 7) Zegel graaf Otto I

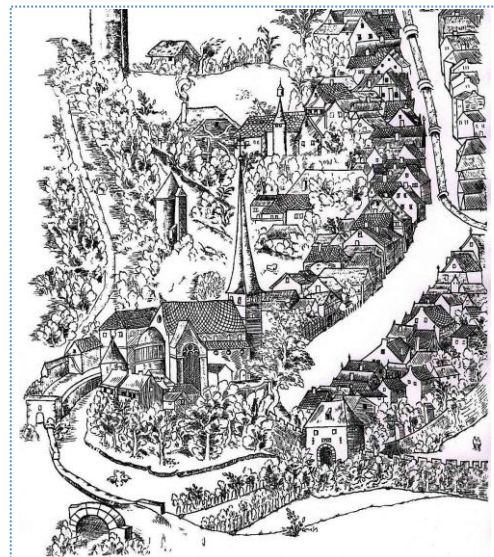

(fig. 8) Het Adalbert Stift in Aken



## *Leenstelsel*

Bij een aantal stukken land in Varik is sprake van 'belenen' en 'in leen geven'. Om deze begrippen te verduidelijken volgt hier een globale beschrijving van het leenstelsel zoals dat vroeger functioneerde.

### **Bijna eigendom**

'Leen' is ook tegenwoordig nog een heel gangbaar begrip. We denken dan vooral aan het tijdelijk gebruiken van een voorwerp, zonder daarvoor te hoeven betalen.

Bij het oudere begrip 'leen' ging het om heel iets anders, namelijk het langdurig gebruik van een onroerend goed, zoals een stuk land, een boerderij of een tiendrecht.

Het zeer langdurig bezit van een dergelijk goed of recht kreeg al voor 1300 het karakter van een voorrecht, van een recht van bezit, waarover de oorspronkelijke eigenaar, de leenheer, zo weinig zeggenschap meer had, dat het 'in leen hebben' bijna gelijk stond aan het eigenaar zijn.

Het leen werd dus beschouwd als een recht en niet zoals tegenwoordig waar het lenen als een vriendendienst wordt gezien.

### **Ontstaan**

Het leenstelsel, ook wel het feodale stelsel genoemd, heeft zich in Europa sinds de 6e eeuw ontwikkeld als een middel voor vorsten en andere machthebbers om strijdbare mannen aan zich te binden en zo hun eigen macht en aanzien te verhogen.

Het feodale stelsel ontwikkelde zich in gemeenschappen waarin weinig geld in omloop was en bestond onder meer daarin dat land en daarop betrekking hebbende rechten werden gebruikt om dergelijke strijdbare personen te belonen.

Deze kregen landerijen en rechten in gebruik, in 'leen', en mochten de opbrengsten daarvan gebruiken voor hun levensonderhoud en vaak ook voor het onderhoud van hun bewapening.

De basis van de leenverhouding was van oorsprong de persoonlijke band tussen een machthebber, een 'heer', en zijn 'vazal'. De vazal verplichtte zich tot trouw aan zijn heer en tot dienst, meestal militaire dienst, waar tegenover de heer bescherming stelde tegen agressie door andere machthebbers, plus het genoemde middel van bestaan.

In het algemeen ging het bij leengoederen om landerijen of hun opbrengst of een gedeelte van hun opbrengst daaruit, de zogenaamde tienden (hier al eerder omschreven).

De meeste van de leengoederen zijn waarschijnlijk van de elfde tot en met de veertiende eeuw door de bisschop van Utrecht uitgegeven aan tot hem in een onderhorigheids- of horigheidsverhouding staande dienstmannen (ministerialen).

### **Verplichtingen**

De plichten van de beleende omvatten trouw, dienst en bij gelegenheid van zijn intrede als leenman een materiële prestatie. De dienst, vooral de militaire dienst, verloor in de veertiende en vijftiende eeuw sterk aan betekenis. Er kwamen toen grote legers van getrainde huursoldaten, zodat voor de minilegertjes van weinig gedisciplineerde leenmannen geen plaats meer was.

Wat bleef was de trouw, die tot uiting kwam langs de weg van de hulde en de leeneed. Het 'doen van hulde' en de leeneed bleven bestaan tot 1799.

Wat echter het instituut 'leen' werkelijk in stand hield was de verplichting tot het leveren van een materiële prestatie, het 'heergewaad'.

### **Heergewaad**

Als er een nieuwe leenman aantrad moest deze aan de leenheer iets geven of betalen. Die prestatie werd het 'heergewaad' genoemd. Oorspronkelijk bestond het heergewaad uit een militaire uitrusting, paard en maliënkolder, dat de nieuwe leenman moest kopen voor zijn heer.

In de veertiende en vijftiende eeuw werd dit vervangen door een betaling van een vast bedrag. Het eenmaal vastgestelde tarief voor een heergewaad bleef, ondanks de ook toen al optredende geldontwaarding, tot 1799 op zijn oude niveau gehandhaafd. Ondertussen waren de kosten van het verlengen van een leen (zegel- en griffierkosten) hoger geworden dan de prijs van het heergewaad zelf.

### **Hulder**

Minderjarigen werden als onmondig beschouwd en werden vertegenwoordigd door een voogd die als 'hulder' optrad. Werd hij meerderjarig dan moest hij alsnog hulde en eed doen; dan wel met de ledige hand. Hij hoefde dan geen heergewaad meer te betalen, die had de voogd al betaald.

### Eigendom

Geleidelijk werd het in leen hebben van onroerend goed gelijk gesteld aan het in eigendom bezitten; aanvankelijk als het recht van vruchtgebruik met de verplichting het in goede staat te houden zodat het z'n waarde bleef behouden. De enige verplichting die erop bleef was de betaling van het heergewaad, wat slechts een gering bedrag was. Wel moest men toestemming vragen om bijvoorbeeld een hypotheek op te nemen, het te verkopen e.d.

Doordat het in leen hebben als een soort eigendom werd beschouwd, werden de leengoederen o.a. via vererving steeds verder uitgesplitst en kwamen delen in bezit van families waarvan de band met een oorspronkelijke leenman van adel niet meer te herkennen was. Veelal waren het burgemeesters, dominees en regentenfamilies in de grote steden.

### Recht leenheer

De bisschop van Utrecht ontleende zijn recht om als leenheer op te treden aan de omstandigheid dat hij in deze streken landsheer, opperste gezagsdrager of vorst was. Dit recht ontleende hij aan de schenkingen die de hoogste machthebber, de Keizer van het Duitse Rijk, hem in de tiende en elfde eeuw had gedaan.

### Afschaffing

Het leenstelsel werd in 1798 afgeschaft, maar de leenadministratie liep soms nog een aantal jaren door tot 1811. De leenman werd eigenaar, van een schadeloosstelling voor de leenheer kwam niets terecht.

De meeste in leen uitgegeven boerderijen en landerijen (het betrof meestal de oudste en grootste boerderijen in de omgeving) waren toen al door de betreffende boeren in eigendom verkregen.



(fig.9) 't Huys Varick door J. Stellingwerf

### 't Huys te Varick.

De dagelijkse heer van Varick woonde in een versterkt huis aan de Waal: 't Huys ende slot tot Vauderich. Hier op de verhoogde oeverwal was oorspronkelijk de kern van het dorp. Dus een hofstede met agrarische exploitatie van omliggende gronden en een bescheiden lokaal bestuursgezag, tegelijk ook woonstede. In het begin van de 13<sup>e</sup> eeuw staat het huis te Varik beschreven als *"huys ende slot tot Vauderich, met de hofstat ende bongert binnen sijnen cingel daerto behorende, ende den wind ende windmeule to Vauderich"*.

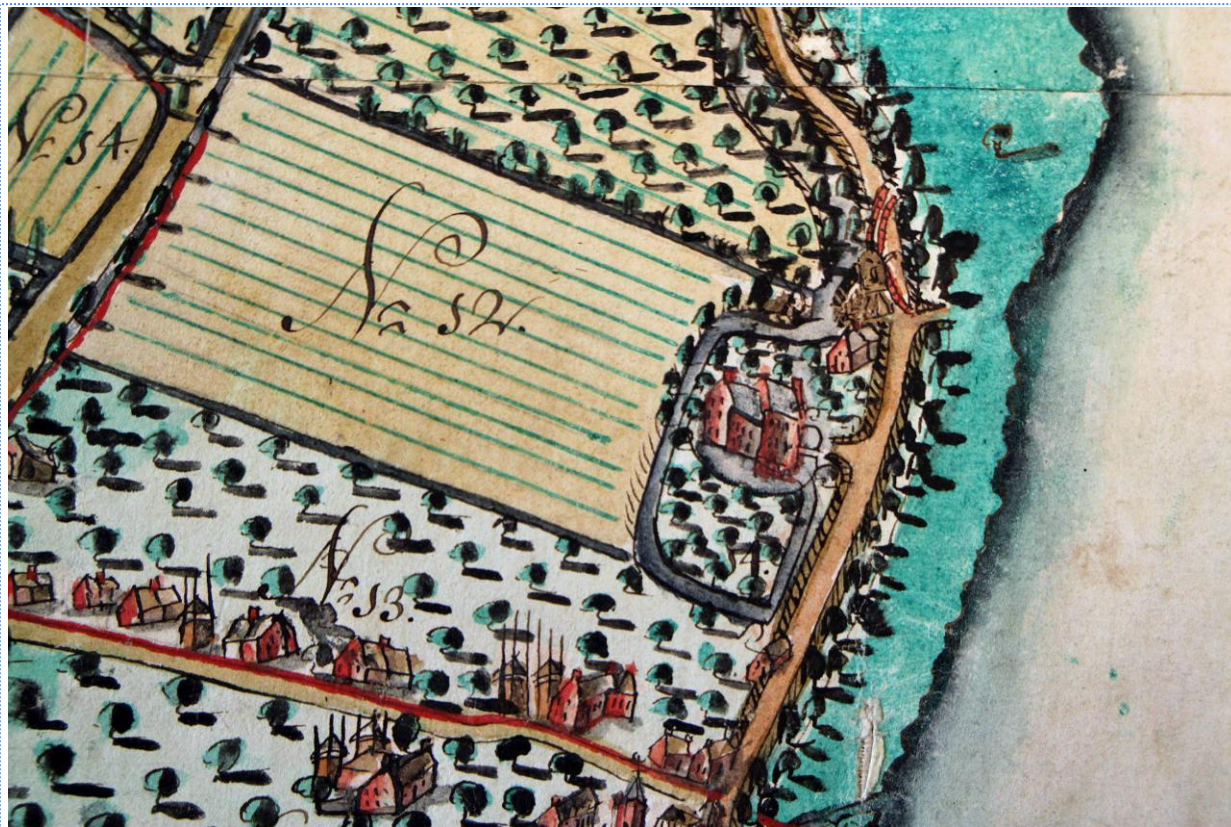

(fig.10) Tiendkaart uit 1714

Dit huis zal in de loop der eeuwen wel meerdere malen versterkt en verbeterd zijn. Dat is bij de opgravingen ook naar voren gekomen. In het midden van de 17<sup>e</sup> eeuw wordt er gesproken van *"Het slot Molenhuys"*. Vermoedelijk is Huis Varik rond 1750 in verval geraakt. Het oorspronkelijke molenerf ligt aan de dijk. Nadat de wipkorenmolen in juli 1865 's nachts afgebrand is, is een nieuwe stenen molen in 1867 meer landinwaarts gebouwd. De oorspronkelijke korenmolen heeft direct aan de dijk gestaan recht voor de tegenwoordige molen. Dit is goed te zien als we de rivierkaart uit 1831 en 1874 met elkaar vergelijken. Op de tiendkaart uit 1714 is het Huis Varik ingetekend. Op de meer globale kaart van de Thieler Waard uit ca. 1750 staat het huis (als vervallen huis) ingetekend aan de zuidwest zijde van de molen. Bij een vergelijking van de tiendkaart uit 1714 (fig. 10) en de kadastrale kaart uit het begin van de 19<sup>e</sup> eeuw (fig. 12) is de oorspronkelijke standplaats van Huis Varik goed terug te vinden. Eind mei 2006 is een veldonderzoek door middel van elektrische weerstandmeting uitgevoerd. Met behulp van deze methode is het kasteel en een deel van de buitengracht nauwkeurig in beeld gebracht. Archeologen hebben inmiddels bij een onderzoek resten van de twaalfde eeuw gevonden. De burcht was ongeveer twintig bij twintig meter en werd omgeven door een gracht van vijftien meter. Daarin lag een voorhof dat op zijn beurt weer met een gracht was omgeven. Eind 18<sup>e</sup> eeuw is het huis afgebroken (stenen waren duur).



(fig. 11) Kaart uit 1750

Vermoedelijk is dit gebied, met het gebied naar de “Dikke Toren” (een 15<sup>e</sup> eeuwse kerktoeren als restant van de middeleeuwse dorpskerk) de oudst bewoonde plaats in Varik. Of de tekenaar Jacobus Stellingwerf het slot nog in volle glorie gezien heeft en natuurgetrouw heeft nagetekend is zeer onzeker, daar hij vooral veel kopieerde en veel fantaseerde. (fig. 9)

In het “Geldersch leenregister, Quartier van Nijmegen”, fol. 231, lezen we dat, “*Het huys ende slot tot Vauderick met der hofstat ende bongert binnen synen cingel daertoe behorende ende den wind ende windmeule to Vauderick, die Alert van Vauderick te leen gehalten, ende 13 mergen lants geheiten die Acker gelegen in de kerspel van Vauderich... opgedragen tot Zutphenschen rechten bij:*” **Mechteld van Varik (26)** (1320-1360) die droeg het huis over aan haar zoon **Steesken van Malderich (32)** (“*ridder ende raet*”) in 1400. Deze gebruikte het als onderpand, maar toen hij het huis niet kon aflossen, beleende hij het aan zijn zwager **Herman van Meeckeren (30)**. Maar de hertog Reinoud IV van Gelre, stak daar een stokje voor en beleende in 1403 **Gerard van Beesde (29)** met het huys te Varick, hij was getrouwd met **Aleyda van Varick (28)**. Hun zoon **Willem van Beesde** erfde het in 1465, maar deze overleed blijkbaar kinderloos, want zijn zuster **Otte van Beesde**, weduwe van **Alphart van der Horst**, werd op 27 juni 1481 met het huis beleend. Het huis ging vervolgens over op haar zoon **Dirk van der Horst (105)** († 1559), getrouwd met **Catharina van Varick (106)** en vervolgens op hun minderjarige zoon **Alphert van der Horst** in 1492. In 1540 neemt zijn vader **Dirk van der Horst** het weer in leen tot 1556. Dan krijgt **Gijsbert van der Horst** het Huys te Varick. Zijn zoon **Dirk van der Horst** erft het weer en tucht de weduwe van zijn broer **Wolter: Maria Ridder** op 5 mei 1601. (tucht / lijftocht is het vruchtgebruik voor de langstlevende echtgenoot). De zoon van Wolter en Maria, **Gijsbert van der Horst** krijgt het Huys op 13 april 1621. Zijn broer **Hendric van der Horst** beleent het Huys op 9 juni 1628. Hij tucht zijn vrouw Maria Jans met het Huys op 29 september 1643. En schrijft in zijn testament, dat hij zijn bezittingen nalaat aan zijn nicht **Johanna Catarina van Lanscroon** en haar echtgenoot **Cornelis van Schonenburg** op 13 juli 1651. Het huis is achtereenvolgens in handen geweest van hun dochters **Johanna** en **Anna Quirina van Schonenburg** op 9 juli 1687. In het trouwboek van Tiel staat aangetekend: “*Den 11 sept. 1687 hebbe ick getrouwt op het casteel van Varick Joncker Willem Roovers ende Juffrou Quirina Anna Barbara Schoonenburgh*”. Na de dood van Johanna kreeg Anna Quirina in 1704 het Huys alleen. In 1741 werd 'het dorp Varik' met het huis beleend, met als hulder **Gerrit de Jode** de schout van Varick. Deze heeft het huis blijkbaar in 1744 gekocht van het dorp Varik, zoals bleek uit de akte, waarin **Willem de Joode**, zijn zoon, in 1754 met Varik beleend werd. Zijn broer **Jan de Joode** is de laatste bezitter van 't Huis Varik die in de leenaktenboeken genoemd wordt op 14 oktober 1783. Het is niet duidelijk of het huis dan al verdwenen is. Verder heeft **Jan Cornelissen Draeck** in 1639 't Huys te Varick in bezit. En ook de familie **Vosch van Avezaath** en de familie **Van Zuylen Van Nyeveld** hebben 't Huys te Varick in bezit gehad, in welke periode is mij nog niet duidelijk.

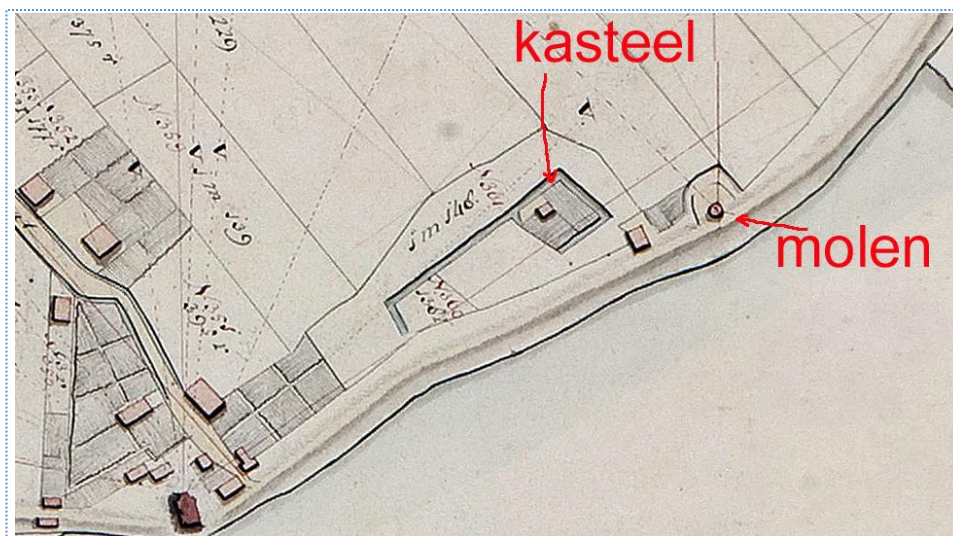

(fig. 12) Kaart uit 1809, er staat nog steeds een gebouw getekend op de plaats van het kasteel, met gracht en de molen aan

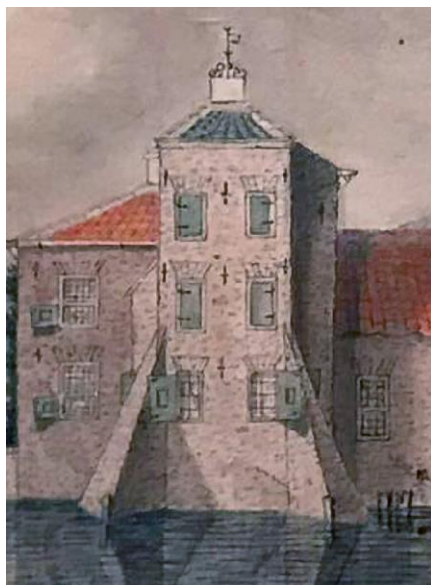

fig. 12A Het Huijs te Varick Gezien in 1777 en geschiklder in 1780 door U. A. Hoogwerff

Deze aquarel kwamen we toevallig tegen In Tuil bij de monumentale boerderij uit 1720: De Heeren van Tuil.

Tegenwoordig een 'Bed and Breakfast'.

De aquarel is een weergave die in ieder geval beter overeenkomt met hetgeen opgegraven is, dan de tekening van Stellingwerf.



We zien hier ook een stevige woontoren en een brug. Wat leuk is om te zien is botenhuis annex duiventil.

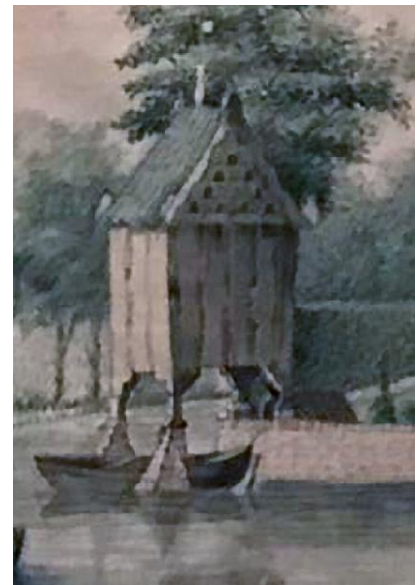

## 8. Uitgebreide beschrijving van de stamboom

### De Heren van Varick.

Allereerst komt in het charterboek van Sloet ene **Meinza (1)**, “eene vrye vrouwe tot Varick” voor. Verder vinden we **Iwan van Varick (2)** die een burcht met erf binnen Tiel bezat, welke in 1274 in bezit kwam van Jan de Cock, burggraaf van Tiel. Ook zien we ene **Allard van Varick (3)** en zijn zoon **Goossen I van Varick (4)**. Dit is de eerste Goossen. De naam werd op meerdere manier gespeld: Goessen, Gozewijn, Gosuin, Gooswijn, enz. In 1217 wordt in het Huet Oorkondenboek gewag gemaakt van Hofheer **Luzo van Varick (5)**

Ergens anders lezen we dat een zekere **Herman van Varick (7)** in 1235 op een toernooi te Haarlem verscheen.

Al deze heren leven van de tienden (belasting) die ze hun onderdanen, meest landbouwers, opleggen.

**Maria van Varick (12)** was non te Zennewijnen anno 1311 (zie fig. 13) Verder had je nog een **Ivan van Varick (9)**. Hij was beleend met 't huys Varick hij trouwt met een weduwe en krijgt een dochter die **Adelheid van Varick (10)** heet. Zij trouwt met **Jan van Beest (11)** en ze krijgt 4 kinderen: Gerbrandt van Beesdt, Allart van Beest (1358), Ivain van Beest en Mechteld van Beesdt.

Rond 1230 wordt de zoon van Goossen I geboren: **Johan van Varick (6)** en ook hij krijgt een zoon die Goossen heet: **Goossen II Heer van Varick (8)**. Geboren rond 1260.

Deze krijgt twee zonen:

1. **Allard van Varick (18)** geb. 1295. Deze heer blijft het Huys Varick bezitten. Evenals zijn nazaten
2. **Goossen III van Varick (17)** geb. 1290 overleden 1358. Hij trouwt met **Elisabeth van Buren (16)**, dochter van Allard III Heer van Buren en van Boesechem (14) en Elisabeth de Vriese (15).

Op 3 november 1348 tekent Goossen III ook als getuige (knapen) het “Verdrag van Onderlinge Hulp en Bijstand” gesloten tussen Willem hertog van Beieren en Reinoud hertog van Gelre. Op afbeelding 15 staat een zegel van Goossen III van Varick gebruikt op een oorkonde van 10 oktober 1349.

Allards dochter **Mechteld van Varick (26)** trouwt met Gerrit van Malderich (25) (Gerard van Maurick). Hun zoon Steesken van Malderich (32) krijgt op 12 september 1386 't Huys Varick en geeft dit in 1400 aan Gerbrand van Beesde (29). Deze houdt het echter niet lang in bezit, want in 1403 krijgt **Herman van Meckeren (30)** van zijn zwager “Het dagelijkse gericht en de veerstad van Vaderich.”

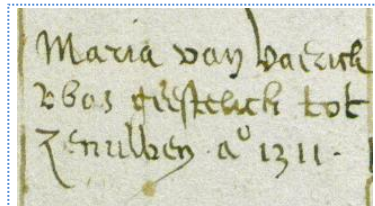

(fig. 13) Maria van Varick was geestelick tot Zenuwen anno 1311

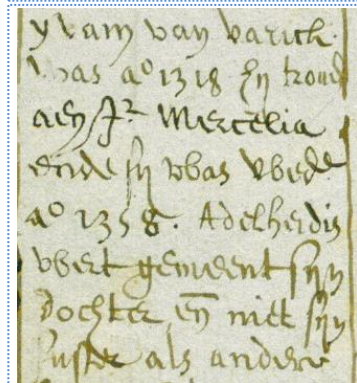

(fig. 14) Ivan van Varick was anno 1318. En trout aertsdochter Mercelia ende sij was weduwe anno 1358. Adelheide wert gemeent sijn dochter en niet sijn suster als anderen



(fig. 15) Zegel van Goossen III van Varick 10-10-1349



(fig. 16) Mechteld van Varick trout Gerard van Maurick anno 1368

Hoe het is gegaan, is niet duidelijk, maar uiteindelijk is dan **Goossen IV Heer van Varick (40)** weer heer van het lage gericht van Varick.

Het is een echte vechtersbaas, want op 16-jarige leeftijd verovert hij Zaltbommel:

*“Op Sint Matthijs (25 februari) 1366 bestormde Gozewijn van Varik 's nachts de stad Zaltbommel, nam deze in en versterkte haar met hulp van zijn medestanders. Toen Eduard (Hertog van Gelre) dit vernam, kwam hij met een leger, belegerde de stad en nam haar in. Verscheidene Brabanders werden door hertog Eduard onthoofd; Gozewijn evenwel wist 's nachts stiekem en ongezien te ontsnappen.”* (Tielse Kroniek (581)).  
Zes jaar later : *“'s Nachts na Sint Jacob (26 juli) 1372 nam Gozewijn van Varik met de partij der Heeckerens de stad Tiel in.”* (Tielse Kroniek (602))

In de volgende brief lezen we:

*“29 november 1393*

*Ich Jacop van Vauderic doe kont allen luden mit desen apenen brieue, ende bekenne, dat ich yn eynen erfpachte ontfangen heb, gelike als my myne ghenedige here, her Willem van Gulich hertge van Gelre ende greue van Zutphenne, vt ghegeuen heft, sinen weerdte geheiten die Ontrouwe, die gelegen is in den Waile tuschen den gericht van Herwerden ende Vauderic, ende voirt dat cleyne weerdeken dat gelegen is bi den Voeren, alreneest Zegers husinge van den Voeren, mit alsulken sanden, die tuschen namaels vallen mogen, mit hoeren toe behoeren ende anvalle erflike te besitten ende te gebruiken, yn enen rechten erfpacht, tot minen ende myne eruen besten, minen genedigen here voirgen. , sinen eruen ende nacomelingen, of sinen ouersten rentmeyster tot sijne behoefte, alle jair op sente Peters dach ad Cathedram dair af te betalen negen ende twyntich alde gulden scilde, monten des keyzers van Romen of des koninx van Vrancrike .....*”

Naar een oorspronkelijke perkamenten brief met een uithangend zegeltje van groene was.

Hierin staat dus beschreven, dat een zekere **Jacop van Vauderic** stukken uiterwaard langs de Waal tussen Heerewarden en Varick in erfpacht neemt. Hij leent dit van Willem van Gullik, Hertog van Gelre. Een van die uiterwaarden is “Die Ontrouwe” Hier afgebeeld op een kaart uit 1642. Verder nog een “cleyne weerdeken” dat gelegen is richting Voorne iets hoger op de kaart.

**Allardt Heer van Varick (46)** “fondeerde een vicarye tot Varick.” Dat wil zeggen dat hij een vermogen of land had afgezonderd, waarvan de opbrengst bestemd was voor het levensonderhoud van een priester. Hij trouwde met **Mechtilde van Huemen (47)**

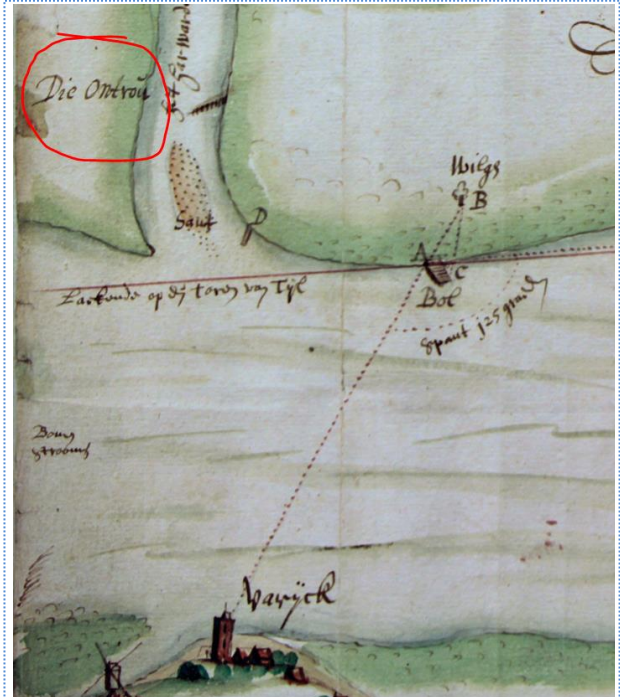

(fig. 17) Deel van een kaart uit 1642. Uit het archief van Arnhem

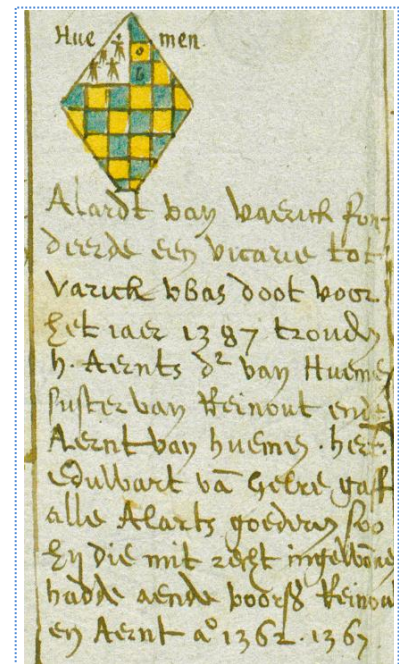

(fig. 18) Alardt van Varick fondeerde een vicarie tot Varick. Was doot voor het jaer 1387 .....

Wij Vrederic Vinc,  
 cureyt der kerken  
 van Vauderic,  
 Jacop van  
 Vauderic, Jan  
 heren Goessens  
 bastaardzoen  
 van Vauderic  
 kerkmeesters der  
 voerseyder kerken,  
 Steesken van  
 Mauderic ende  
 Heynric van  
 Vauderic bekennen  
 voer ons, voer alle  
 onse ghebuere  
 ende voer alle  
 onse  
 nacomelingen van  
 Vauderic dat her  
 Vrederic  
 Maolyaert deken  
 tot Boemel  
 ghededinghet  
 heeft tusschen den  
 deken ende  
 capittel der kerken  
 van Sinte Marie en  
 't Utrecht aen die  
 een zide ende  
 tusschen den  
 kerkmeesters ende  
 den ghemenen ghebueren van Vauderic, rorende van den choer der  
 kerken van Vauderic voerscr. .... Enz.



(fig. 19) Oorkonde uit 1394



(fig. 20) Zegel van Jacop van Vauderic

In deze oorkonde van 10 oktober 1394, bekennen de pastoor Vinc van Varik, de kerkmeesters en enkele parochieleden, dat Frederik Moliart, de deken van Zaltbommel, de geschillen tussen hen en het kapittel te Utrecht heeft bijgelegd. Het geschil ging over de bouw en het onderhoud van het koor van de kerk te Varik. Het verleden werd beschouwd als vereffend en dat in de toekomst het kapittel aan de kerkmeesters elk jaar met Pasen 3 lood zilver zal uitkeren. Daarmee neemt de parochie genoegen.



**Heer van de Heerlijkheid Varick** (groene lijn → )

Verder zien we dat **Allard heer van Deil van Varick (35)** met twee zonen **Goossen heer van Deil van Varick (36)** en **Otto heer van Deil (38)**, leenheer van Varick zijn geworden.

Vanaf dit moment gaat de familielijn van "Van Deil van Varick" verder als de heren die de Heerlijkheid Varick bezitten.

Na **Henric van Deil Heer van Varick (50)** (1390-1421), wordt zijn dochter **Hendrica van Deil (57)** (1421-1484) Vrouwe van Varick. Hendrica is in 1440 getrouwd met **Walraven de Cock van Haeften (56)**, die geboren is in Tuil. Een zeer belangrijke adellijke figuur in die tijd. **Henric** krijgt ook een zoon **Goossen van Varick (58)** (Geb. ca 1420). (Zie het volgende deel: *De Hof van Hondswinkel*)

**Hendrica** en **Walraven** krijgen 6 kinderen, waarvan o.a. **Elisabeth de Cock van Haeften (62)** (1438-1504) Zij trouwt ten eerste met **Adolf van Egmond Hertog van Gelre, Graaf van Zutphen (63)**.

Daarna in 1456 met **Johan Heer van Broekhuizen en Waerdenburg (64)**. Hij sterft 1468. Vervolgens trouwt ze in 1460 met **Gerard van Flodrop (65)** erfvoogd van Roermond; en tenslotte in 1475 met **Willem van Aeswijn (66)**. Deze wordt zo Heer van Varick. Hun dochter **Hendrika van Aeswijn (81)** neemt het stokje over als vrouwe van Varick. Zij trouwt met **Seyno van Heeckeren van Dorth (82)**. En zo komt de Heerlijkheid Varick in handen van de familie **Van Dorth**. Hendrica en Seyno krijgen twee kinderen:

- Elisabeth van Dorth (100)** (geb. 1561), zij trouwt met **Alard van Haeften Heer van Verwolde (101)**. Kasteel Verwolde ligt bij Laren.
  - Diederick Van Varick en Schoonvelt, van Heekeren, heer van Dorth (98)** (1505-1546). Hij trouwt met **Johanna van Rossem (99)**, Vrouwe van Oolde en Broekhuizen. Kasteel Oolde ligt bij Laren en kasteel Broekhuizen ligt bij Leersum. Diederick is gevangen genomen in Abbéville en sterft in Frankrijk aan de gevolgen van zijn wonden.
- Hun zoon en opvolger is **Reyner van Heekeren van Dorth (115)**,

heer van Varick (1542-1598). Hij is twee keer getrouwd ten eerste met **Johanna van Wels (116)** en ten tweede met **Jenneke van Velp (117)** (*"mishuwelijkt met zijn dienstmaagd"*). Deze Reyner en de rest van de familie Van Dorth zijn voor de Katholieke kerk in Varik heel belangrijk geweest. In de roerige reformatietijd komt de priester Jan Hendricks, in 1553 tot priester gewijd, naar Varik. Daar verkondigt hij de rooms katholieke leer. Dat kan hij doen omdat de heer van Varik, Reyner van Dorth, het rooms katholieke geloof trouw is gebleven. In 1577 bezetten de geuzen het gehele rivierengebied. Dat betekent dat ook de reformatie in Varik een feit is. In deze tijd is het dus moeilijk om een katholiek priester te krijgen. Reyner schrijft op 24 maart 1585 een brief naar Lambertus van der Burch, deken van het Kapittel St. Marie te Utrecht, waarin hij verzoekt:

*"Güetliger walmeinong sall uwer Ehrw: Edelh: L. ick niet bergen, welcker gestallt nu drie ofte vier jar langk, der pastorie to Varick in Tylerwerdt, doert affsterven desz werdigen Herrn Gerrit van Büeren gevaceertt und ledig getsan hefft, vorval ick nochtantz mit mynen undersaten duckmal an U.Ern.Ed. und L. versocht und vründtlick van Godtz wegen begertt hebb, um sich to verwerdigen uns (als hungerige und dorstige schapen de coyen Christi) mitt einem guden herder to versien und to besoergen, und tselvige tott noch to nyet verworven hebbe."*



(fig.21) De wapens van Van Haeften en Van Varick

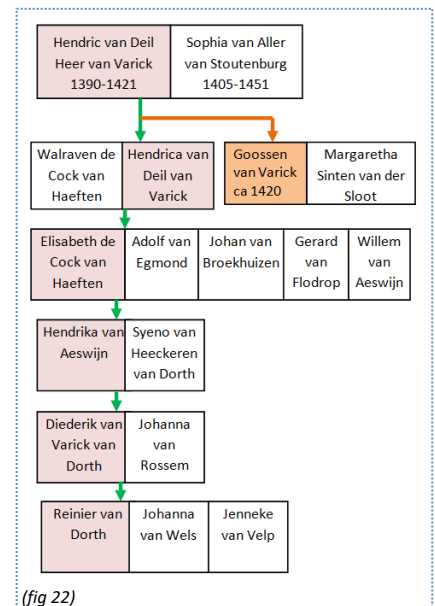

(fig 22)

Hij vraagt hier dus aan het kapittel om een pastoor te benoemen in Varik waar al 3 à 4 jaar een vacature is. Hij wil geen pastoor die ongeschikt is voor zijn ambt, zoals er maar al te veel rondlopen: drinkebroers en schuinsmarcheerders, „ungelerde und famoese personen” (ongeleterde en geruchtmakende personen). Zo'n pastoor zou slechts tot verslagenheid en verdriet leiden bij hem en zijn parochianen, schrijft hij. De formuleringen in zijn brief suggereren dat hij iemand is die het geloof heel serieus neemt. Hij heeft al iemand op het oog die hij kort tevoren heeft ontmoet: **Pieter Bockenbergh**. Hij eindigt zijn schrijven met de zachte bedreiging dat, ingeval het verzoek niet zal worden ingewilligd, andere wegen zullen worden gezocht om in de leemte te voorzien. Bockenbergh zelf ondersteunt dit schrijven een week later met een brief naar zijn vriend Lambert van der Burch, waar hij samen mee in de leer was geweest. Bockenbergh wordt dan ook inderdaad benoemd, en hij woont bij **Reyner van Dorth (115)** in Tiel op het Hoogeind in huis. Maar hier wordt hij al spoedig door de stadscommandant, jonkheer Dirk Vijgh gearresteerd. Hij komt wel weer gauw vrij, maar hij verkiest toch maar om te vluchten naar zijn ouderlijk huis in Gouda. Later zal Bockenbergh zich zelfs laten bekeren tot lidmaat van de Hervormde gemeente en trouwt met de dochter van een rector van de Latijnse school te Woerden.

Reyner van Dorth is een van de zeldzame zestiende-eeuwse edelen die op gevorderde leeftijd breekt met de gewoonten van zijn kring en zijn voorgeslacht. Na de dood van zijn vrouw, rond 1580, leefde hij aanvankelijk jarenlang samen met zijn dienstmeid, Jenneke Jans, bij wie hij drie zoons kreeg. Trouwen leek niet in zijn hoofd op te komen: de sociale afstand was te groot en de erfenis van de wettige dochters uit zijn eerdere huwelijk –Maria en Johanna van Dorth– mocht niet in gevaar komen.

Op dat punt was hij overigens geen uitzondering in zijn kringen. Zelfs de kerk deed vanouds niet moeilijk over deze adellijke praktijk. Maar tegen het eind van de zestiende eeuw begint dat te veranderen. Niet alleen protestanten, ook katholieken krijgen steeds meer moeite met de misstanden in de Rooms-Katholieke Kerk, terwijl bovendien vanuit de kerk zelf –al dan niet in reactie op de Reformatie– de regels worden aangescherpt.

Reyner van Dorth is een voorbeeld van die ontwikkeling, zoals blijkt uit zijn opmerkingen over losbandige en ongeschikte pastoors die hij in Varik niet meer hebben wil. Maar de nieuwe vroomheid en de nieuwe moraal gaan ook hemzelf aan. In 1599, twee jaar voor zijn dood, treedt hij alsnog in het huwelijk met Jenneke Jans. Hij moet hebben beseft dat hij daarmee de geschiedenis zou ingaan als de man die zich had „mishuwelykt aan zyn dienstmaagd”, want hij is edelman en genealoog, zich uiterst bewust van het belang van afstamming, bloed en geld.

Dat hij de stap naar het huwelijk desondanks zet, is opmerkelijk. Zeker weten we het niet, maar het ligt voor de hand dat die keuze met de nieuwe moraal te maken heeft. De oude verheerlijking van eer en status en mannelijkheid (zichtbaar in dappere krijgsverrichtingen, maar ook in dynastieke huwelijken gecombineerd met buitenechtelijke relaties en kinderen) komt steeds meer onder kritiek te staan. In plaats daarvan verschuift de nadruk naar persoonlijke vroomheid en persoonlijke verantwoordelijkheid. Dat kan ertoe leiden dat een edelman die de godsdienst serieus neemt, nog op zijn oude dag met zijn concubine trouwt.

Na Reyners dood is er geen sprake van dat de zoons van zijn voormalige dienstmeid - **Reinier (141)** en **Johan (143)** - hem kunnen opvolgen als heer van Varik, al zijn ze inmiddels wél zijn wettige zoons. De erfenis gaat grotendeels naar de twee dochters uit zijn eerste huwelijk. De oudste, Maria van Dorth, volgt haar vader bovendien op als vrouwe van Varik.

Reyner heeft een dochter van zijn eerste vrouw: **Maria van Dorth van Varick (139)**. (1575-1640) Zij is getrouwd met **Johan van Stepraedt (140)**, heer van Doddendael en Indoornik (1570-1625) Hiermee komt de heerlijkheid in handen van de familie Stepraedt. De leden van deze familie Van Stepraedt strijden om het bezit van **Doddendael**. In 1604 krijgt Johan van Stepraedt, na een proces, het slot toegewezen. Hij begint met het herstel en gaat er met zijn vrouw, **Maria van Dordt**, en hun vijf kinderen ook wonen. Portretten van deze familie, geschilderd in 1619, hangen nu nog in Ridderzaal. Na de dood van Johan blijft zijn vrouw met twee dochters op Doddendael wonen. Na de dood van Maria van Dordt in 1638 erft **Reyner**

**van Stepraedt(157)** het landgoed. De familie werpt zich in die tijd ook op als beschermer van de Rooms-Katholieken in het Land van Maas en Waal, en zij stelt, als de katholieke eredienst verboden wordt, de slotkelder ter beschikking als schuilkerk. Bij de eerste wijnnis in de Slotkelder, waar vroeger een trap was, hangt nog het wijwaterbakje en op de plafonds zijn nog de resten te zien van een beschildering met sterretjes. Pastoors wonen op het kasteel en worden door de familie Van Stepraedt onderhouden.

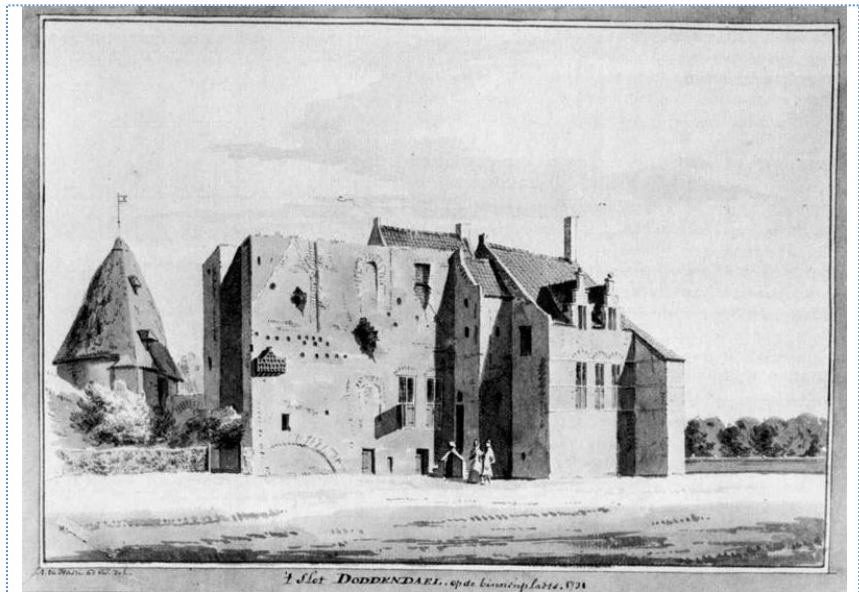

(fig.23) Slot Doddendaal

Maria van Dorth is degene die een bronzen luidklok aan de kerk van Varik schenkt, hoewel in die kerk inmiddels gereformeerde diensten worden gehouden. Maar de klok is natuurlijk bedoeld voor alle dorpingen, van welke

religie ook. Eeuwenlang blijft ze in de karakteristieke, dikke toren aan de Waal hangen – tot ze in 1943 door de Duitsers wordt geroofd en omgesmolten. Maar we weten nog altijd wat er op de rand geschreven stond (middellijn: 0.83 m.) in Romeinse hoofdletters, het opschrift: *'Ter eren Godes is dese clock tot Varick bestelt bij Vrouw Maria van Dorth vrouwe tot Bodendaal in Dornyck en Varick neffens hare dochters joffrouwen Catherina ende Reinera van Stepraed. Anno 1637'*.

In den benedenrand: *'Jonckheer Johan van Dorth ende Hendrick van der Horst daertoe den clepel gegeven. Derick van der Horst. Peter van Trier. Jan Philipsen Me fecit'*.

In de praktijk is het intussen vooral Maria's halfbroer Reinier van Dorth die invloed heeft in het dorp. Hij woont, anders dan Maria, zelf in Varik en is overal in de omgeving bekend als de jonker die onvermoeibaar ijvert voor het rooms-katholieke geloof. Net als zijn vader.

In de classicale acta valt te lezen hoe de gereformeerde predikanten zich in 1620 zorgen maken om Reiniers invloed in de omgeving. Hij toont zich niet alleen een groot vijand van de predikant van Varik en Ophemert, van wie hij niet nalaaft de „dienst en leere te lasteren”, hij is ook actief bezig de mensen „van't gehoor des Heilichen Woorts Godts aff te trecken.” Bijvoorbeeld door in eigen persoon zieken te bezoeken, door priesters te helpen over de rivier te komen –hij bezit de rechten van het Varikse veer– en door de dorpsbewoners „in die pausselijcke superstitiën te stijven.”



(fig.23a) Maria van Dorth

Tussen 1585 en 1688 hebben katholieken in Varik geen vaste pastoor gehad, maar moeten ze worden verzorgd door rondtrekkende geestelijken.

Nadat ook Reinier overleden is, zet zijn zoon, Frans van Dorth, de familietraditie voort. Hij weet in 1670 de

heerlijkheid terug te kopen van zijn Ewijkse familie en wordt daarmee opnieuw heer van Varik. Net als zijn grootvader. En ook hij zorgt ervoor dat er op zijn landhuis in Varik –midden in de snel protestantiserende Tielerwaard– regelmatig missen worden gelezen. Hij weet zelfs te bewerken dat in 1688 officieel de statie Varik wordt gesticht.

Dat gaat niet zonder slag of stoot: de pastoor van Tiel –die officieel het recht heeft ook de Tielerwaard te bedienen– werkt tegen. Maar uiteindelijk weet Frans van Dorth de kerkelijke machthebbers te overtuigen met zijn argument dat de Tielerwaard wel „zeven uren lang en twee uren breed” is. Gezien de afstand naar Tiel en de slechte wegen is er alle reden om het „verweesde volk” van Varik en omgeving een eigen pastoor te geven. Frans wil er bovendien voor zorgen dat die op het huis Hondswinkel kan wonen en betaald wordt uit door zijn familie gestichte fundaties op diverse altaren.



(fig.23b) Schuilkerk in slot Doddendael

De Pastoor woont bij Frans van Dorth (160) (Heer van Varick) op “De Hondswinkel” In dit landhuis worden dus de kerkdiensten gehouden.

In 1688 krijgt Varik dus zijn eerste pastoor sinds de Reformatie: Daniel Meynaerts. Zijn parochie bestaat om te beginnen uit een stuk of zeventig „arme plattelandsmensen”, maar door zijn komst verandert dat. Volgens Frans van Dorth zijn de kinderen erg op hem gesteld en spreken zelfs sommige gereformeerden met lof over hem. Na een jaar of tien zijn er al 150 communicanten, en Frans hoopt dat –ondanks de tegenwerking van de gereformeerden– steeds meer

katholieken van wijd en zijd zullen toestromen. In elk geval is hij van plan om een eigen onderkomen voor de pastoor te bouwen, grenzend aan de slotkapel, zodat iedereen hem onopvallend via de achterbrug kan bezoeken. Die situatie duurt tot 1732, als de rooms-katholieken de beschikking krijgen over een eigen kerkgebouw in Varik.

### Met een meisje op een paard

Rond 1650 is het gevaarlijk voor rooms-katholieke geestelijken om de rivier over te steken en naar Varik te komen. De commandant van het fort De Voorn en zijn soldaten liggen voortdurend op de loer. Zij doen niets liever dan ‘papen vangen’ – wie een rondtrekkende priester kan pakken, krijgt een flinke beloning: soms wel een paar duizend gulden.

In die tijd leent de familie Van Dorth zich voor gewaagde camouflagetechnieken. Zo mag een rondtrekkende jezuïet geregeld een van de joffers Van Dorth voor zich op zijn paard zetten – om op die manier onverdacht door het land te rijden. Maar de pastoor van Tiel is daar niet gelukkig mee: die schrijft naar Rome dat de bewuste geestelijke nu eens met dit en dan weer met dat meisje op zijn paard rondrijdt. De zaak loopt met een sisser af: achtenswaardige inwoners van Tiel en Varik springen voor de jezuïet in de bres.

In 1732 krijgen de Rooms Katholieken te Varik pas de beschikking over een eigen kerkgebouw. Frans van Dorth heeft zelf de pastoor benoemd, nadat hij ruzie krijgt met de Tielse pastoor. Die dobbelt met de boeren en dat vindt Frans maar niks. Het zegt iets over zijn geloofsbeleving. Wiens brood men eet, diens geloof men belijdt: dus hoeveel dorpen in de buurt ook overgaan tot het nieuwe geloof, Varik blijft grotendeels katholiek.

Het kasteel De Hondswinckel van Reyner van Dorth is inmiddels al sinds lang verdwenen. Maar hun heren hebben eeuwenlang het kerkelijke leven in Varik bepaald. Frans van Dorth blijft Katholiek ook na de Beeldenstorm.

We gaan nu terug in de stamboom naar **Hendric van Deil (50)**, waar we zijn zoon Goossen volgen.

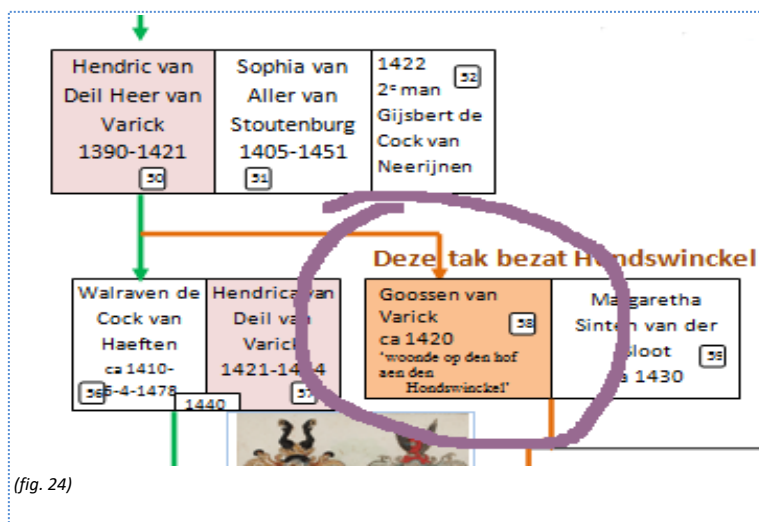

**Het hof Hondswinckel.** (Oranje lijn → )

We gaan nu kijken naar de tak die op het hof aan de Hondswinckel gaat wonen.

**Goossen van Varick (58)** (geboren ca 1420) de zoon van **Hendric van Varick (50)** en **Sophia van Aller van Stoutenburg (51)**, gaat wonen op den hof aan den **Hondswinckel** en is dus geen **Heer** van Varick.

Op de hoek van de Walgtsestraat en de Weiweg, bevond zich **de Hondswinckel**. Eveneens een omgracht huis. De gracht is nu nog te zien en het perceel is best groot (25m x 40m). Er staan momenteel zeven huizen op dat stuk met nog flink wat grond.

In 1630 wordt het genoemd "*Jr. van Dorthhuys*". Dit omdat de familie van Dorth daar ook woonde.

Op de tiendkaart van 1714 presenteert het zich nog als een imposant gebouw.



(fig. 25) Hondswinckel. De gracht is nog te zien

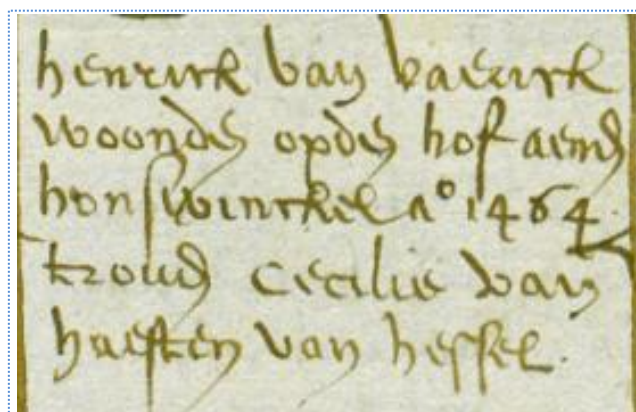

(fig. 26) Henric van Varick woonde op den hof aenden Hondswinckel anno 1464 trout Cecilia van Haeften van Hessel

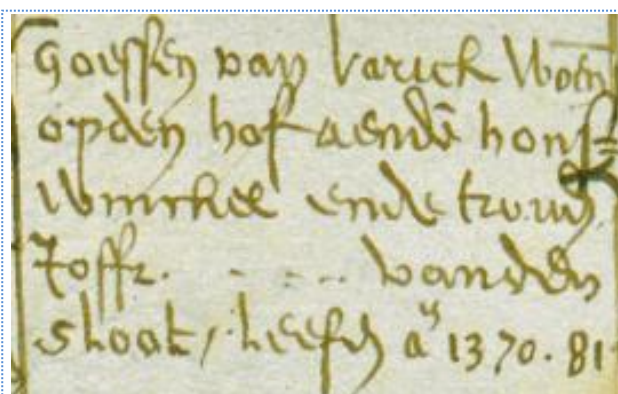

(fig. 27) Goossen van Varick woont op den hof aenden Hondswinckel ende trout joffr. .... Vanden Sloot, leefde anno 1370-81



(fig. 28) Hondswinckel op de tiendkaart uit 1714 van het Kapittel St Marie te Utrecht.. Het huis is mooi te zien. Van Weyenraede is niets meer terug te vinden.

In 1732 is Hondswinckel gesloopt en later vervangen door een landhuis waarin in 1791 **Th. L. van Doesburgh** 's zomers vertoefde, hij was tevens de laatste **heer van Varik**. In de tijd van Napoleon is het afgelopen met de Heerlijkheid. Want in 1798 wordt door Napoleon de ontheffing van de leenplicht ingesteld, waardoor de heerlijkheid tot een gewoon eigendomsrecht teruggebracht wordt.

**Goossen van Varick (58)** trouwt met **Margaretha Sinten van der Sloot (59)**. Zij krijgen twee zonen, **Bernt van Varick (76)** in 1417, en **Hendrick van Varick (74)**. Hendrik gaat wonen in het ouderlijk huis: "op den hof aen den Hondswinckel", en hij trouwt in 1464 met **Cecilia van Haeften van Hessel (Heesselt) (75)**, De dochter van Willem van Haeften van Hessel (58) en Aleyd Schade (59). Hendrick van Varick en Cecilia van Haeften van Hessel krijgen 8 kinderen.

Dochter **Goeswina van Varick (84)** trouwt met **Jan Dachverlies (83)**. Jan Dachverlies is schepen van Den Bosch. Hier zien we een kwartierstaat

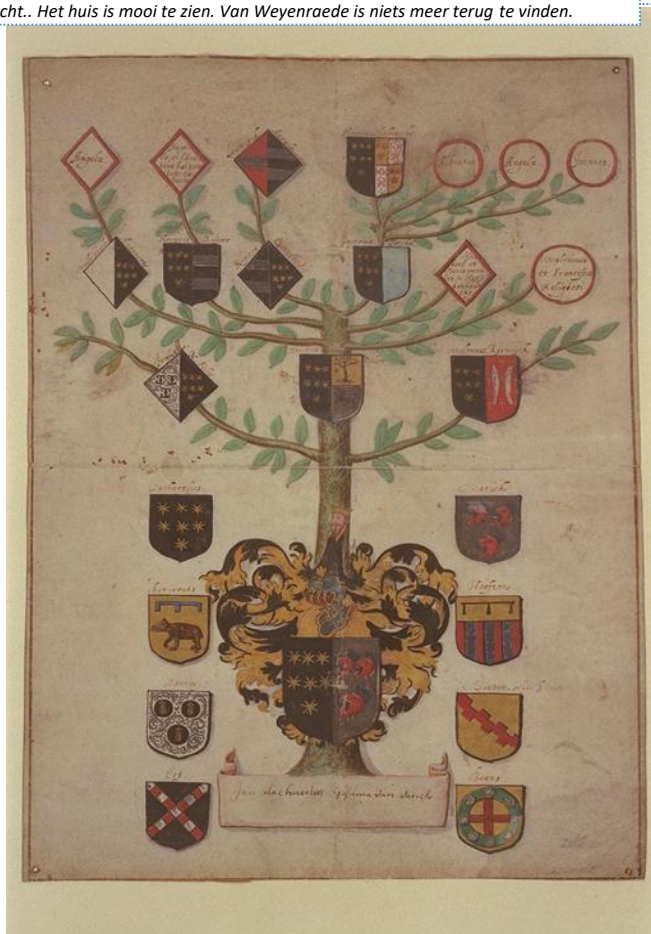

(fig.29) Kwartierstaat Dachverlies –Van Varick

van de familie **Dachverlies** en **Van Varick**. Verder zien we zijn zegel met de 7 sterren in het wapen.

Verder heb je **Bernt van Varick(85)** Die overlijdt in 1494.

En **Otto van Varick (86)** die trouwt met **Aleid van Eck**, de weduwe van Dirck Vijgh.

**Elisabeth van Varick (87)** trouwt met **Henrick van Tuyll tot Est**.

**Swane van Varick (89)** Zij wordt non te Zennewijnen in 1497.

**Stephana van Varick (90)**

En tenslotte is er **Cecilia van Varick(91)** die trouwt met **Zeger de Cock van**

**Neerijnen**. Zij gaan wonen op de **Hontswinkel** in

Varik. Zij krijgen een zoon: **Ansbert de Cock van**

**Neerijnen (102)** Hij trouwt met een **Anna van ???**.

Ook zij wonen op de Hontswinkel.

Zij krijgen twee zonen, **Zeger de Cock** en **Gerardt de Cock**. Waar zij gaan wonen is niet bekend.



(fig. 30) Zegel van Jan Dachverlies



(fig. 31) Op de kaart van 1825 door J. Bijlen zien we niets meer van bebouwing op het stuk binnen de gracht. Ook van Weyenraede is niets meer te zien. Wel is daar café de Zwaan.

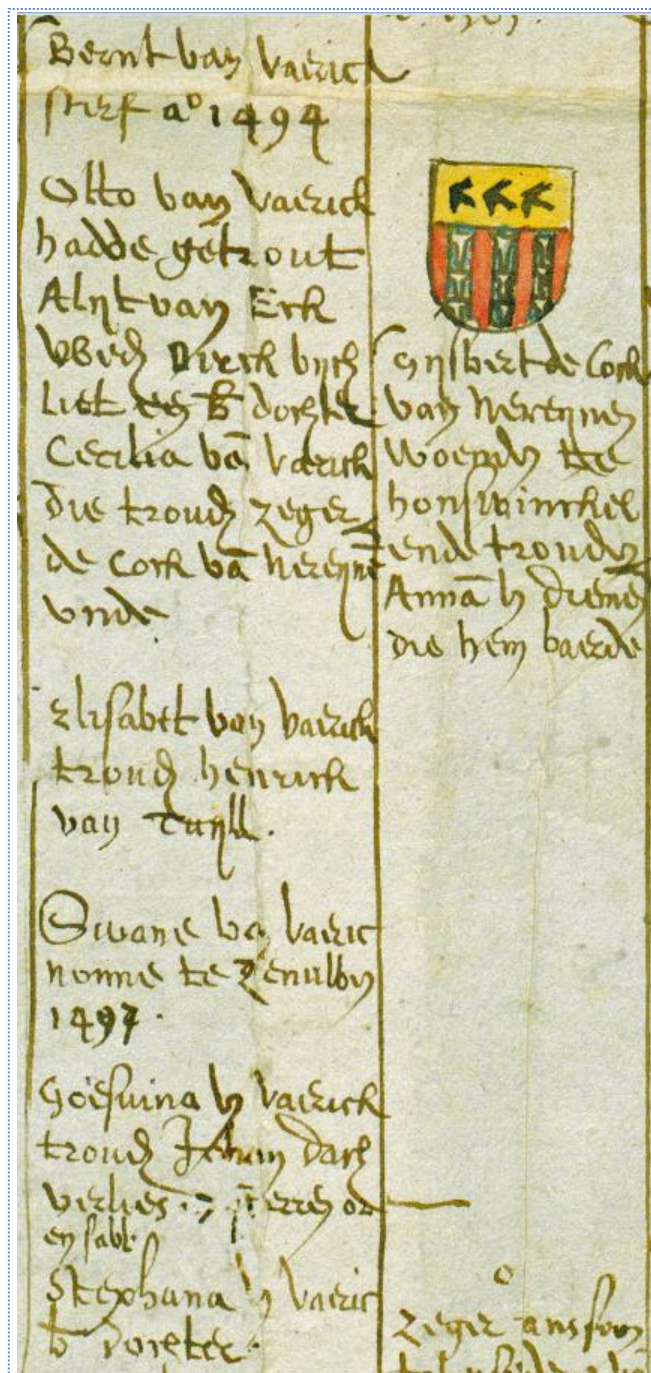

(fig. 32) De kinderen van Hendrik van Varick en Cecilia van Haeften van Hessel: Bernt, Otto, Cecilia, Elisabet, Swane, Goeswina en Stephana. Alleen Wilhemina mist in dit rijtje.

**Het huis Wyenraedt** (Blauwe lijn → )

De ridders die van **Goossen V van Varick (48)** (1380-??) afstammen, bezitten vanaf dan het **huis Wyenraedt**. Zij noemen zich vanaf dan ook bijvoorbeeld: **Jacob van Varick heer tot Wyenraedt (54)**. Dus geen Heer voor “van Varick” maar wel **Heer** voor “van Wyenraedt”.

Schuin tegenover Hondswinkel, op de hoek van de Grotestraat en de Weiweg, bevond zich het **Huis Wyenrade** “met voorgeborcht, graven ende cingel”.

Het is altijd door de Van Varicks bewoond geweest. Zij noemden zich dan ook **Van Varick tot Wyenrade**. In 1647 wordt het vermeld als “*adelick gedestruerd huys van Colonel Varick*”, waaruit blijkt dat het toen in verval is geraakt. In het midden van de 18<sup>e</sup> eeuw bleef alleen “*Ruine van 't Huys Wyenrade*” over.

**Goossen V van Varick (48)** was getrouwd met **Mechteld van Braeckel (49)**. Ze hadden twee zonen. De eerste was **Steeskens van Varick (53)**. Hij was **wel** Heer van Varick, want hij was beleend met het dagelijkse gericht en het Veer. De tweede zoon was **Jacob van Varick heer van Wyenraedt (54)**, hij trouwde met **Aleida van Rossem (55)**. Hij sneuvelde op 3 november 1444 in de slag bij Linnich a/d Roer.

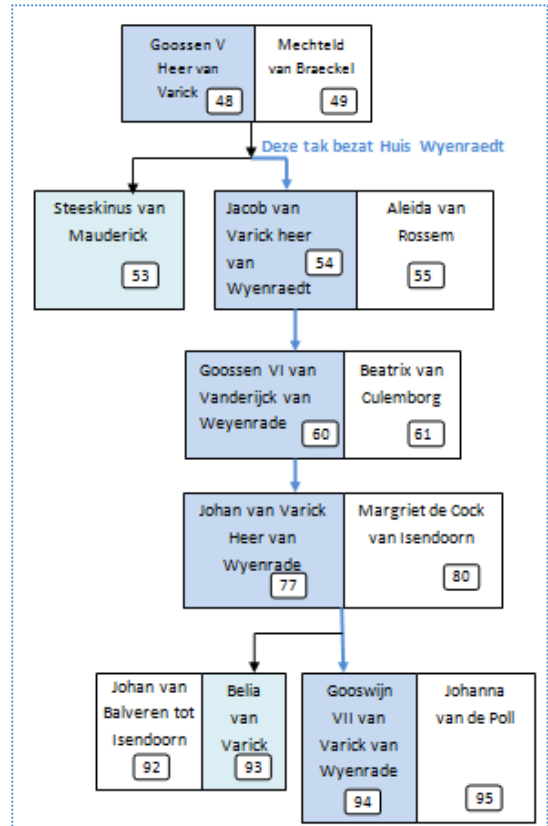

(fig. 33)

Hun zoon **Goossen VI van Vanderijck van Wyenrade (60)** (geboren in 1420) trouwde met **Beatrix van Culemborg (61)**. Zij kregen ook weer een zoon **Johan van Varick heer van Wyenrade (77)** (1440-1485). Hij trouwde in 1451 met **Margriet de Cock van Isendoorn (80)**, dochter van Willem van Yzendoorn (78) en Adriana Cock van Neerijnen (79).



(fig. 34) Zegel van Jacob van Varick van Wyenraedt 29-11-1393

**Johan en Margriet** kregen een dochter en een zoon. De dochter **Belia van Varick (93)** (1460-5140) trouwde in 1481 met **Johan van Balveren tot Isendoorn (92)**. In de hervormde kerk van Dreumel in de Rooijsestraat, vindt je een deel van de grafsteen van Johan van Balveren en Belia van Varick. De steen bevat de familiewapens van Van Balveren en Van Varick. Het vreemde is dat Belia begraven werd in de grote kerk van Zaltbommel, volgens Gerrit Attevelt die dit had uitgezocht in 1631.

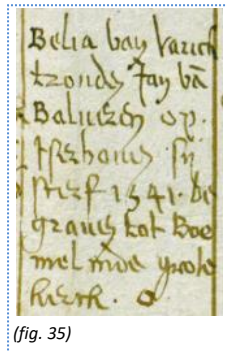

(fig. 35)



(fig. 36) Grafsteen van Johan van Balveren en Belia van Varick

Het vreemde is dat Belia begraven werd in de grote kerk van Zaltbommel, volgens Gerrit Attevelt die dit had uitgezocht in 1631.



De zoon van **Johan** en **Margriet: Gooswijn VII van Varick van Wyenrade (94)** (1460-??) trouwde met **Johanna van de Poll (95)** (1465-ca 1528).

Bij de kerk van Doodewaard is een stuk grafsteen gevonden dat als drempel heeft gediend. Een zerk uit de periode van overgang tussen Gothiek en Renaissance en dat dus omstreeks 1550 moet zijn ontstaan. De beschreven wapens zijn die van de adellijke Betuwse geslachten Van Varick (de leeuwenkoppen) en Van de Poll (de adelaar). Het is een stuk zerk van **Dirk van de Horst (105)** en **Catharina van Varick (106)**, die verderop beschreven worden.



(fig. 37) Stuk grafsteen uit Doodewaard

#### *Brieven van en aan het Kwartier van Nijmegen:*

Even tussendoor wat achtergrondinformatie over deze tijd aan de hand van wat brieven die verstuurd zijn van en aan het Hof van Nijmegen. Deze zijn te vinden in het Gelders Archief van Arnhem.

Er was blijkbaar een onderlinge strijd tussen twee pastoors, wie de pastoor van Varik mocht zijn.

**23 april 1547:** *“Brief van het hof aan Johan Huijghmans, pastoor te Bruchem. Hij moet 10 juni te Arnhem komen om aan te hooren de uitspraak tusschen hem en Matthijs Moliart over de pastorie van Varik.”*

**30 juli 1547:** *“Brief van den Stadhouder aan den ambtman Henrick de Ruyter begeleidende een request (verzoek) van Matthijs Moliart. Naar aanleiding daarvan wordt hem gelast krachtens de door Moliart erlangde sententie (uitspraak) hem te handhaven in het bezit der Kerk van Varik en aan de naburen van Varik te gelasten hem als hun pastoor te erkennen en aan niemand anders iets te betalen.”*

Blijkbaar had dat niet geholpen want 2 jaar later komt dezelfde vraag weer naar voren.

**15 juli 1549:** *“Brief van den Stadhouder aan den ambtman Henrick de Ruyter begeleidende een request van Matthijs Moliart. Naar aanleiding daarvan wordt hem gelast krachtens de door Moliart erlangde sententie hem te handhaven in het bezit der Kerk van Varik en aan de naburen van Varik te gelasten hem als hun pastoor te erkennen en aan niemand anders iets te betalen.”*

**15 juli 1549:** *“Brief van den Stadhouder aan Schouten, buurmeesters en naburen van Varik, Heesselt, Malsen, Deil, Rumpt, Gellicum en Neerijnen, met last om aan het kapittel van St. Maria te Utrecht geen hinderpalen in de weg te leggen bij de verkoop van tienden enz.”*

**18 mei 1556:** *“Brief van den ambtman van Bommel enz. aan het hof in antwoord op die van 14 april. De dorpen Geldermalsen, Meteren, Est en Heesselt weigeren de brug te maken. Schrijver heeft niet kunnen ontdekken, wie daartoe verplicht is en wil liever de brug niet op zijn wederpenning laten maken voor het geval, dat de dorpen, die hij deswege in rechten zal aanspreken, door schepenen vrijgesproken worden.”* (Wederpenning is een boete die men krijgt als men de dijken en andere waterwerken niet op orde heeft).

**1 maart 1557:** *“Brief van Johan van Rossum, heer van Pouderoyen en Meinerswijk, aan den stadhouder ter aanbeveling van Jan Gaertss voor de vacante pastorie van Heesselt.”*

De tachtig-jarige oorlog is net begonnen (1558-1648) en dat brengt kosten met zich mee, waar niet iedereen aan wil meebetalen blijkt hier.

**26 juni 1570:** “Brief van het hof aan den ambtman van Bommel enz. De Schouten van Driel, Heerewaarden, Hellouw, Haaften, Ophemert, Varik, Wadenoyen en Drumpt zijn in gebreke gebleven aan den vorigen ambtman de contributie hunner dorpen voor de fortificatie van Arnhem te betalen. Hun moet gelast worden binnen 14 dagen te betalen of na cuperatie van dien termijn zich te Arnhem in het huis van wijlen Johan Naigel in de Koningstraat in gijzeling te begeven.”

**1 februari 1581:** “Brief van den Prins aan het Hof, in antwoord op een schrijven van het Hof over het garnizoen van Doetinchem, de ruiters van Pieck en Goor, en nieuw garnizoen op het huis Varik. Hij verwijst naar het schrijven van Gedeputeerden.”

**10 juli 1598:** “Brief van het Hof aan Reijner van Dort, heer van Varik, c.s., door den landdag gecommiteerd tot het maken van een staat der geestelijke goederen, met verzoek om tegen 17 juli te Arnhem te verschijnen tot het ontvangen hunner commissie en instructie.”

**14 oktober 1598:** “Brief van het Hof aan Reyner van Dort, heer van Varik. Naar aanleiding van een request van den momber wordt hem gelast van zijn usurpatie der vrijheerlijkheid af te zien of zijn recht daarop te bewijzen.” (momber = voogd) (usurpatie = onrechtmatig bezit)

**18 februari 1600:** “Brief van Caerl Vijgh aan het Hof in antwoord op een niet aanwezige. Hij heeft een bode naar de schans te Heesselt gezonden om te vernemen, wat de muiters te St. Andries voornemens zijn.”

**2 mei 1600:** “Brief van het Hof aan Dijkgraaf en heemraden van Tieleraard ter aanbeveling van een request van die van Varik om toegevendheid ten aanzien van het maken van een dijk.”

**1701:** “Cornelis Draack, schout van Varick, c.s., in strijd met de placaten artilleriepaarden op frauduleuze wijze over de rivieren weggevoerd.”

Tijdens de tachtigjarige oorlog lagen wij rond 1599 in Varik en Heesselt in het strijdgebied. Vanuit Heesselt streed Maurits tegen de Spanjaarden. Fort Voorne was van Maurits en Fort St. Andries werd veroverd op de Spanjaarden.

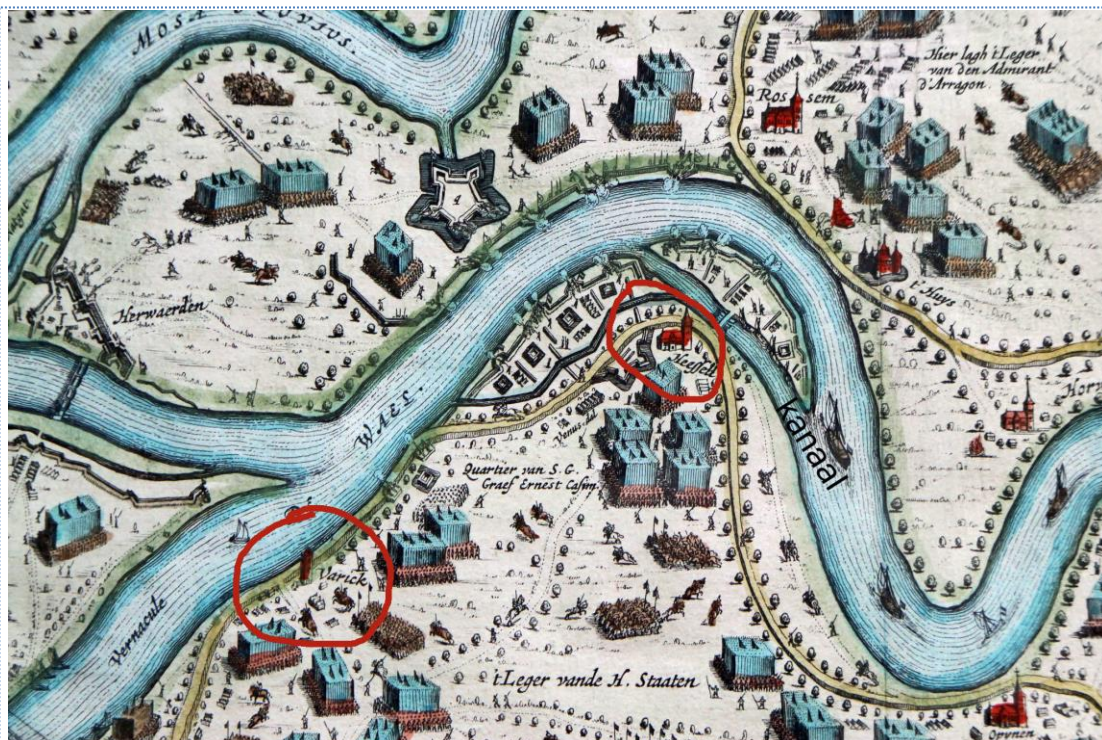

(fig. 38) (Deel van) een kaart van Johannes Blaeu uit 1599. Het leger van Maurits tegen de Spanjaarden. Het Zuiden is boven. Ook duidelijk is het kanaal te zien dat gegraven is bij Heesselt zodat ze niet in de bocht beschoten konden worden door de Spanjaarden, die bij Rossum lagen

Nu verder met de beschrijving van de stamboom:

**Willem van Varick (Wilhelmus Varicus) (110)**, “*een man uit Gelderland*”, laat zich 8 juli 1578 te Leiden als student inschrijven. Hij is dan al predikant. Waar is onbekend. In september 1578 staat hij te Wageningen. Om welke reden hij van daar vertrekt, ligt in het duister. 't Moet echter wel een bijzondere reden zijn, want nadien vinden we hem niet meer als predikant elders, maar als ambteloos burger. En dat ofschoon hij - hoewel bejaard - toch nog best in staat is om het ambtswerk te doen. Immers in augustus 1589 roept hij de hulp van de synode van Zuid-Holland in, om hem dat ambtswerk te bezorgen. Zonder resultaat echter; evenals het volgende jaar als hij zijn verzoek hernieuwt. Daar er geen enkele plaats vacant is kan men hem niet ter wille zijn; wel beveelt men zijn belangen aan de Kerken van Delft en den Haag aan. De Staten van Holland en Zeeland zeggen hem 15 maart 1590 een jaargeld van f 100. - toe.



(fig. 39) Van Willem van Varick die kanunnik is geworden was deze kwartierstaat in de Mariakerk te Utrecht te zien.

Of deze Varicius identiek is met William a Varick, die als ‘*pasteur et prebstre à Viane, estant auprès le noble et puissant Seigneur Henry, Seigneur à Brederode, franc-seigneur de Viane*’ in 1565 de uitgave van een bij Albert Christaensz gedrukt boekje heeft goedgekeurd, is niet uit te maken.

Op een zerk, die ingemetseld is in het interieur van de Dikke Toren in Varick staan de namen aangeduid van twee zussen en een nicht van Varick.

Jonkvrouw Lutgart, suppriorin van Zennewijnen. Jonkvrouw Margriet, priorin aldaar en jonkvrouw Claer. Een stiftsdame is daarop in biddende houding voorgesteld en op de hoeken staan haar vier kwartierschildjes: Van Varick, Van Strijen van Zevenbergen, Van de Poll, De Cocq van Bruchem.

Het staat hier wel vast, dat deze drie dames kinderen waren van **Goossen VII van Varick tot Wijenrade (94)** en zijn vrouw **Johanna van de Poll (95)**. Goossen VII wordt in 1519 genoemd als ambtman van de Tiel- en Bommelerwaard. Zij hebben in totaal zeven kinderen. Onder de kinderen zijn twee zonen, **Willem van Varick (109)**, (zie fig. 27) kanunnik te Utrecht, overleden 11 december 1521 en **Goossen VIII (107)**, de leenvolger, die op 17 mei 1557 te Grave sterft en aldaar wordt begraven.

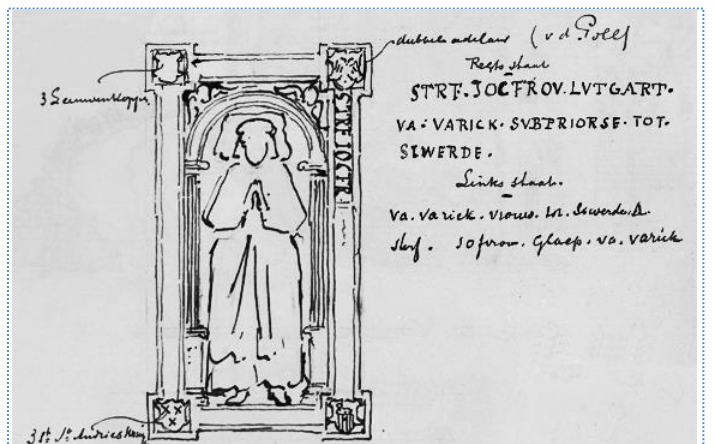

(fig. 40) Gedenksteen van Jonkvrouw Lugart van Varick tot Siwerde in de Dikke Toren van Varick in 1866. Getekend door Van Riemsdijk.



(Fig. 41a) op deze 4 hoekstenen staan de wapens van de gedenksteen in de Dikke Toren Die van varick ondersteboven. De onderste twee zijn verwisseld

Hier staan 4 van de 7 kinderen van Gooswijn VII en Johanna van de Poll

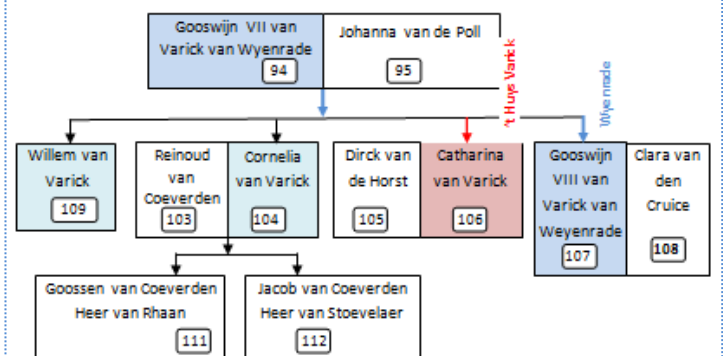

(fig. 41)

**Cornelia van Varick (104)** trouwt met **Reinoud van Coeverden (103)** heer van Stoevelaer en Rhaan. Zij krijgen twee zonen, Goossen (111) en Jacob (112). Na de dood van zijn vader wordt Reinoud (103) beleend met **de Stuvelhof**. Hij is dan nog minderjarig. In 1527 verschijnt hij als ridder op de landdag. Hij heeft de landdagen regelmatig bijgewoond tot 1571.

(Tijdens een landdag kwamen de Staten als vertegenwoordigers van de maatschappelijke standen bijeen om de landsheer te adviseren over zijn politiek. Meestal was de instemming van de landdag noodzakelijk om belastingen te kunnen heffen.)

Landdagen bestonden meestal uit vertegenwoordigers van geestelijkheid, de adel, de boerenstand en soms vertegenwoordigers van de burgerij.)

Samen met Cornelia laat hij de Stuvelhof in 1560 nieuw bouwen, getuige het opschrift van een gevelsteen uit 1708.

Verder is er nog **Maria van Varick**, getrouwd met **Jonkheer Johan van Wees** (niet ingetekend).

**Catharina Van Varick (106)** trouwt met **Dirck van de Horst (105)**.

Dirk van de Horst wordt in 1519 schepen in de Hoge Gerechtsbank van Tuijl. In 1528 komt hij voor onder de huwelijksvrienden van Johan de Cocq van Neerijnen en in 1531 ook als magescheidsvriend bij de familie de Cocq van Neerijnen (*een magescheidsvriend treedt op bij boedelscheidingen en het opstellen van huwelijksakten. Ook kan hij de rol van getuige vervullen bij een huwelijk*); in 1531 en 1537 komt hij voor in de Ridderschap van het Sticht; in 1555 staat hij, woonachtig te Varik, op het Riddercedul van het Kwartier van Nijmegen. Hij wordt in 1536 beleend met Nederhorst en Overmeer. **Dirk** wordt in 1540, 1544 en 1556 beleend met **het huis Varik**, waarna hij het in 1557 transporteert op **Gijsbert**, onder voorbehoud van de lijftocht van zijn vrouw Catharina van Varik. (lijftocht is het vruchtgebruik voor de langstlevende echtgenoot). In 1556-1557 verwerft hij via zeven transacties in totaal ruim 11½ morgen grond te Varik. Dirk van der Horst overlijdt, op 3, 4, 5, 6, 7 of 8 april 1559, in de week na Beloken Pasen (De eerste zondag na Pasen). Zijn grafsteen werd als dorpel van de west-ingang van de toren van de kerk te Dodewaard gebruikt. (Zie tekst en foto hierboven). Waarom is Dirk (met zijn echtgenote?) in Dodewaard begraven?

Na zijn dood wordt in 1559 zijn bastaardzoon **Gijsbert** met Nederhorst beleend.



(fig. 42) Glas in loodraam in het Stift in Weerselo met het familiewapen van Van Coeverden.

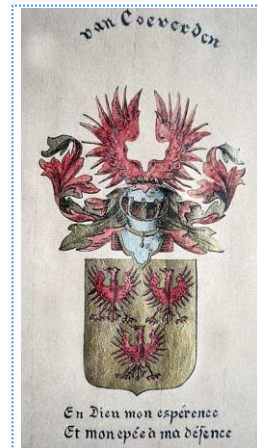

(fig. 43)



(fig. 44) De havezate Stoevelaar (Stuvelhof)

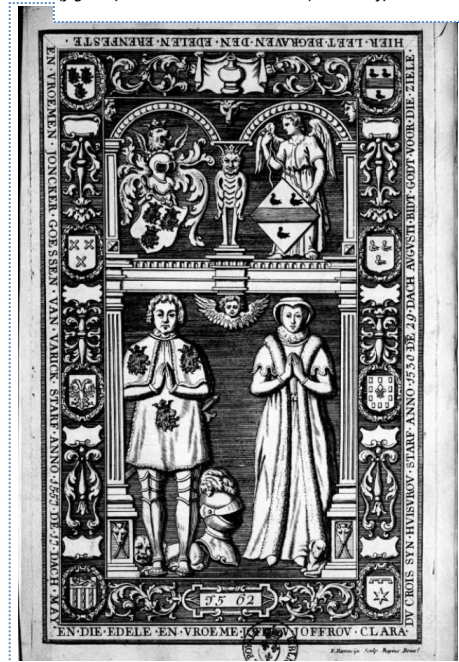

(fig. 45) Grafsteen van Goessen van Varick en Clara van den Cruice in een kerk in Brussel.

*In 1574 is ene Alijd de Jode uit **Varik** hekserij ten laste gelegd. Heel vaak eindigde dit met de dood. Alijd weersprak de beschuldiging. Het gelukte haar om haar onschuld te bewijzen. De persoon die haar als verdachte had aangewezen moest zijn woorden intrekken en daarvan een verklaring ondertekenen.*

**Gooswijn VIII van Varick van Wyenrade (107)** trouwt met **Clara van den Cruice (108)** ook wel Clara de la Croix. Clara overlijdt in 1530 en Gooswijn in 1557. Er is in de kerk Sainte Elisabeth de Grave in Brussel een grote grafsteen, gegraveerd door F. Harrewijn, waarop ze beiden staan afgebeeld.

Gooswijn VIII en Clara kregen 9 kinderen.

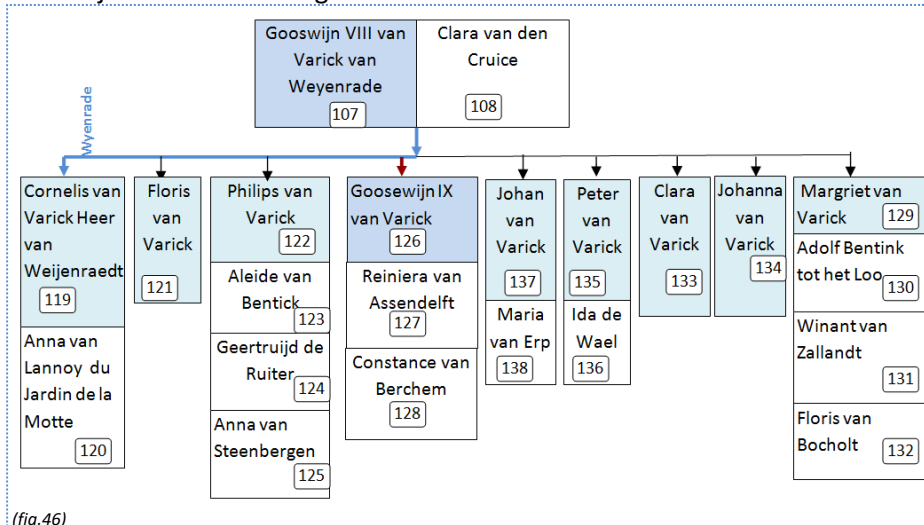

(fig. 46)

**1. Cornelis van Varick heer van Weijenraedt (119)** (1520-??) Hij trouwt met **Anna van Lannoy du Jardin de la Motte (120)** (1528-1572). Deze familietak behoudt **Wyenrade**. Zij krijgen twee kinderen: een dochter, **Anna van Varick (147)** zij trouwt in Arnhem op 11-2-1644 met **Frederick van Essen tot Langeler (148)** en een zoon **Goossen van Varick (145)** (1545-1623) Eerste Rekenmeester van Gelderland van 1592 tot 1622. Hij trouwt in 1575 met **Geertruijd van Gelre (Egmond) Vrouwe van Spankeren (146)**. (1550-1620) Zij is een bastaarddochter van **Karel Hertog van Gelder (1515-1576)** en **Fenna van Broeckhuizen (1520-1595)**.

**Goossen en Geertruijd** krijgen ook twee kinderen:

- Een zoon **Philip van Varick heer van Wyenrade (162)** (±1580-1639), hij is kolonel van het Gelderse Regiment, gouverneur van het Fort de Voorn (bij Heerwaarden) in 1623. Dit fort is van Maurits. Hij trouwt met **Lubberta van Golstein (163)** zij krijgen drie dochters, allen getrouwd. Waarvan **Geertuijde Margaretha van Varick (172)** vrouwe van Wyenrade wordt. Zij is de laatste Van Varick met de toevoeging **Van Wyenrade**, want rond 1640 wordt Wyenrade afgebroken.

Zij is getrouwd in 1647 met **Hendrik van Essen tot Kortenoever (173)** (1608-1681). Hij is student in Leiden in 1627, gecommitteerde in de Raad van State, schepen van Harderwijk in 1635, rekenmeester van Gelderland in 1643, landdrost van de Veluwe en werd burgermeester van Harderwijk in 1678.

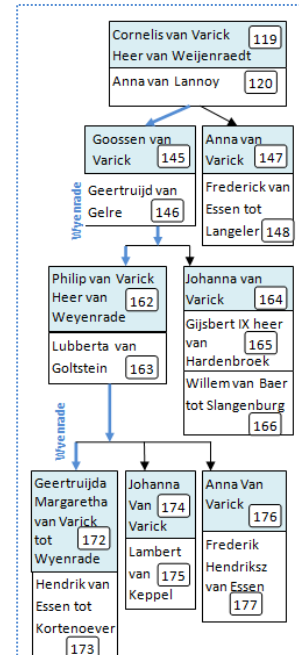

(fig. 47)



(fig. 48) Geertruida Margaretha van Varick van Wyenrade

- En een dochter **Johanna van Varick(164)** (1585-1663) Zij is twee maal getrouwd, ten eerste met **Gijsbert IX heer van Hardenbroek (165)** (1580-1627) hij wordt 25 Febr. 1622 benoemd tot lid der Admiraliteit op de Maas en 30 Sept. 1624 evenzo te Amsterdam. Hij is schout van Rhenen en wordt met 8 kwartieren in de Catharinakerk begraven. (Zie als voorbeeld fig. 39) Van hem is wat Chinees porselein uit 1763 te zien met het wapen van Hardenbroek en het kwartier van Van Varick in het Groninger Museum. Het is in opdracht van zijn kleinkinderen gemaakt. In Huize Hardenbroek bij Doorn is een geschilderd portret van hem te zien. Gijsbert is drie keer getrouwd. En Johanna is de tweede keer in 1626 getrouwd met **Willem van Baer tot Slangenburg (166)** (±1590-1638)



(fig. 49) Chinees porselein uit 1763 met het wapen van Hardenbroek en 4 kwartieren waaronder rechts boven Varick.

**2. Floris van Varick (121).** Hij sterft op 20 jarige leeftijd.

### 3. Philips van Varick (122).

Vermeedelijk wordt hij omstreeks 1515 geboren te Grave. Zijn vader, Goossen van Varick (†1557), wordt daar later schout. Philips trouwt driemaal: in 1548 of 1549 met **Aleide Bentinck (123)**, tussen 1555 en 1560 met **Geertruid de Ruyter (124)** en in 1569 met **Anna van Steenberg (125)**. Uit zijn eerste huwelijk met Aleide Bentinck heeft hij in 1555 een dochter Clara die in het kraambed sterft. Philips zelf overlijdt omstreeks 20 april 1577 te Arnhem.

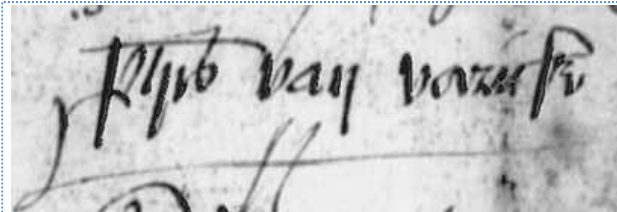

(fig. 50) Handtekening van Philips van Varick onder zijn huwelijkscontract met Anna van Steenberg, 24 april 1569 (Gelders Archief, Huis Vornholz, Nederlands gedeelte, inv.nr. 413)

In april 1547 is Philips aanwezig bij het passeren van het testament van zijn zus **Margriet van Varick (108)** en haar man **Adolf Bentinck (109)**.

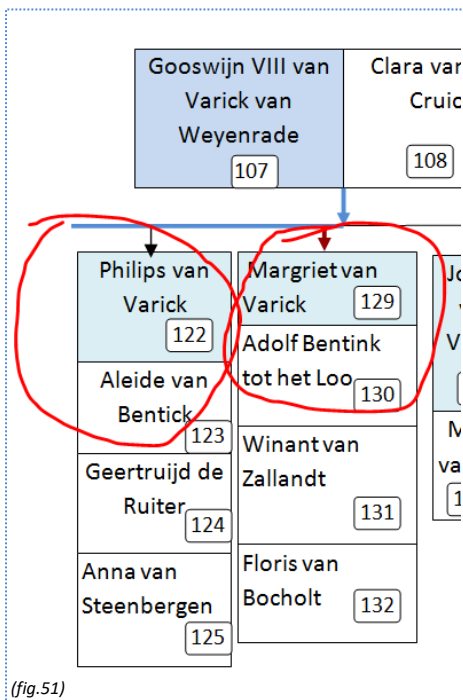

(fig.51)

Als zijn zuster Margriet in 1543 trouwt met Adolf Bentinck, maakt Philips waarschijnlijk kennis met Aleide Bentinck, de jongere zus van Adolf die in het klooster zit. Adolf heeft nog een andere zus: Anna Bentinck, die getrouwd is met Zeger van Arnhem. Wanneer Anna overlijdt heeft ze haar man 8 dochters, maar geen enkele zoon nagelaten. Ook Adolf overlijdt zonder wettige kinderen na te laten, op 10 januari 1548. Hij is de oudste nog levende zoon van jagermeester Johan Bentinck op Het Loo onder Apeldoorn. Daarmee dreigen de bezittingen van de Bentincks, zoals paleis Het Loo, te vererven op de familie Van Arnhem. Voor Aleide van Bentinck is dat blijkbaar een reden om het klooster te verlaten en zich in mei 1548 te laten belenen, onder meer met Het Loo. Al kort daarna moet 'joffer Aeltken', zoals zij in het klooster wordt genoemd, met Philips in het huwelijk zijn getreden. Door dit dubbelhuwelijk met de Bentincks krijgen de Van Varicks een stevige greep op Adolfs nalatenschap, in het bijzonder op Het Loo: Margriet als vruchtgebruikster en Philips als bewindvoerder namens zijn 'beleende' vrouw.

Lang duurt het huwelijksgeluk tussen Philips en Aleide niet, want in de winter of het vroege voorjaar van 1555 overlijdt Aleide met haar boreling Clara in het kraambed. Belangrijk detail daarbij is dat Clara haar moeder, hoe kort ook, overleefde. Het dubbelhuwelijk had al dadelijk kwaad bloed gezet bij Zeger van Arnhem. Nu Philips zich beschouwt als universeel erfgenaam van zijn dochtertje en aanspraken maakt op haar moeders nalatenschap wordt dat

aanleiding tot een hooglopend erfrechtelijk conflict. Zeger heeft acht potentiële Bentinckse erfdochteren in leven en de aanspraken van zijn zwager vindt hij onterecht. Het wordt een slegende zaak tussen de aangetrouwde families Van Varick en Van Arnhem, die door tussenkomst van het Hof van Gelderland pas in 1596 zou worden beslist. Toen ze nog leefde was Aleide niet alleen vrouwe van de Gelderse lenen Het Loo, de tienden van Engeland te Beekbergen en De Westerhof te Vemde, maar ook van het Keppelse leen De Oosterhof. Haar dochtertje Clara zou haar leenvolgster zijn geweest en direct na het overlijden van beiden, maakt Philips bij beide leenkamers aanspraken op zijn vermeende erfrecht. Aanvankelijk met succes, maar in november 1556 weet Zeger van Arnhem in het bijzonder Het Loo alsnog op zijn naam te brengen.

Waar het gezin Van Varick-Bentinck in 1555 woont, dus waar Aleide en Clara zullen zijn overleden, is niet duidelijk; vermoedelijk in Wageningen, waar Philips per 1 augustus van dat jaar schepen wordt en twee jaar later voor

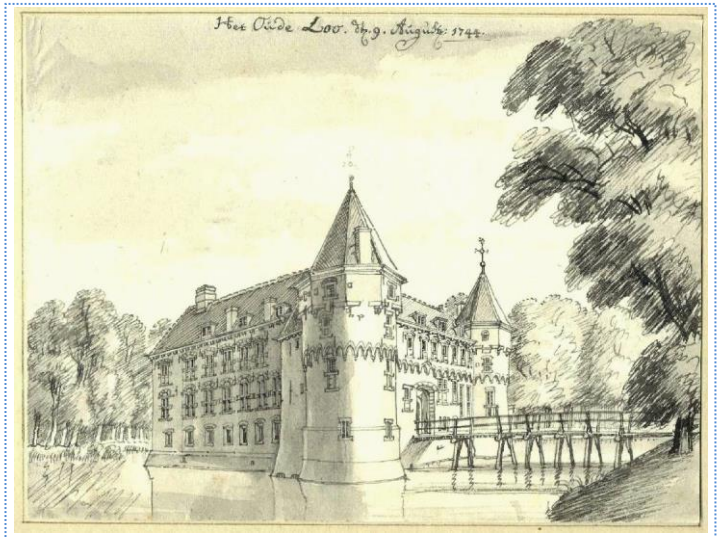

(fig. 52) Het oude Loo

het eerst burgemeester. Inmiddels is hij beschreven in de Ridderschap van Veluwe. In of vóór 1560 hertrouwt hij met Geertruid de Ruijter, al in 1548 weduwe van Johan van Hoekelum, dochter van burgemeester Johan de Ruijter en Sophia van Voorst. Philips blijft burgemeester tot 1559 en wordt in 1564 opnieuw gekozen, waarschijnlijk als opvolger van zijn overleden schoonvader, die hem al in 1563 als zijn waarnemer had aangewezen. 1567 is Philips' laatste jaar als lid van het stadsbestuur. Eerder, in 1560, moet hij medeverantwoordelijk zijn geweest voor het besluit de stadssleutels te weigeren aan Frederik Torck, de nieuwe drost op het kasteel, een besluit dat de stad op een openlijke confrontatie met landvoogdes Margaretha van Parma komt te staan. Philips van Varick heeft, waarschijnlijk door zijn huwelijk met Geertruid de Ruijter, te Wageningen twee panden, aan de Rouwenhoofsestraat en aan de Achterstraat; op één van die locaties heeft hij gewoond. In de jaren 1569-1572 moet hij te Wageningen procederen over de nalatenschap van zijn kinderloos overleden tweede echtgenote, maar inmiddels heeft hij op 24 april 1569 op Huis De Nijenbeek onder Voorst zijn derde huwelijkscontract al weer getekend, nu met Anna van Steenbergen, dochter van Karel en Geertruid van Renesse.

Na de dood van Zeger van Arnhem in 1557 wordt Elbert van Voorst tot Schoonderbeek († 1611) Philips' gedreven tegenspeler betreffende de kwestie over de nalatenschap van Adolph Bentinck. Elbert is een zoon van Catharina van Honnepel, met wie Zeger van Arnhem in 1543 na de dood van Anna Bentinck is hertrouwd; na zijn huwelijk met Zegers oudste dochter Johanna – zijn stiefzus dus – ziet Elbert zich als pleitbezorger voor de familie Van Arnhem en Fenne Bentinck als enige nog levende nazaat van Johan Bentinck. Met de Gelderse en Keppelse lenen als hoofdinzet trekt hij in 1561 tegen zijn aangetrouwde oom Philips ten strijde. Na het overlijden in 1572 van vruchtgebruikster Margriet van Varick – zij is intussen nog tweemaal getrouwd geweest – weet het Hof van Gelderland, dat om bemiddeling is gevraagd, op 10 januari 1573 – erflater Adolph Bentinck is die dag op de kop af 25 jaar dood! – een compromis te bewerkstelligen, waarbij Het Loo en de Westerhof aan de familie Van Voorst Van Arnhem toevallen en Philips en de zijnen zich met De Oosterhof en de tienden van Engeland tevreden moeten stellen. Als gevolg van de oorlogssituatie in die jaren leidt het compromis slechts tot een *status quo*; een definitieve regeling zal op zich laten wachten tot 1596 als inmiddels Philips' oomzegger, Goossen van Varick Corneliszoon (123), de belangen van de familie Varick verdedigt.

Anders dan zijn broer Goossen(105), markgraaf van Antwerpen, die in november 1576 het leven laat in de Spaanse Furie, overlijdt Philips van Varick (101) rustig thuis aan het Sint-Walburgiskerkhof te Arnhem. Daar, in de keuken, noteert Johan van Narden, geestelijke van het bisdom Utrecht en openbaar notaris, tussen 9 en 10 uur in de ochtend van 18 april 1577 Philips' uiterste wilsbeschikking. Als gevolg van hun huwelijksvoorwaarden van 1569 heeft zijn vrouw Anna van Steenbergen (104) recht op de tienden van

Engeland te Beekbergen en het levenslang vruchtgebruik van De Oosterhof te Vemde, van het Bremptgens goed (een leen van de heer van Ooy), van al zijn goederen in de Tieler- en Bommelerwaarden, van een goed De Lange Boom onder Escharen in het land van Cuijk en van zijn aandeel in de onverdeelde erfgoederen onder Ravenstein. Anna krijgt ook al Philips' geld en zijn roerende goederen. Hij schenkt zijn neef(je) Goossen Corneliszoon (123) De Oosterhof als leengoed, zijn zuster Johanna (112) (in het klooster Ter Lee bij Noordwijkerhout) 500 daalders van 30 stuivers per stuk, zijn neef(je) Jasper van Varick (131) zoon van Philips' broer Peter (113), gewezen gouverneur van het prinsdom Orange, 400 daalders en zijn trouwe inwonende dienstmeisje Willemkens 10 daalders.

Naar uit verdere handelingen blijkt moet Philips van Varick uiterlijk op 22 april zijn gestorven. Opmerkelijk is dat de kinderloze Philips zich heeft ontfermd over zijn neefjes Goossen en Jasper, die het zonder vader moesten stellen, iets waarvoor zijn broer Johan (115), die zelf kinderen had, blijkbaar minder begrip toonde. Goossen en Jasper zouden, als rekenmeester van Gelderland, respectievelijk als rentmeester van het Nassause domein Veere, overigens goed terecht komen.

Dat Philips in zijn testament geen gewag maakt van Het Loo is terug te voeren tot het compromis van 10 januari 1573 over de verdeling van Adolf Bentincks nalatenschap, waarbij Het Loo aan de Van Arnheims toekomt. Heeft Philips, wat Het Loo betreft, zich blijkbaar gewonnen gegeven, zijn broer Johan, die zich als Philips' erfgenaam beschouwde, heeft een andere interpretatie van het compromis. Dadelijk nadat Philips' weduwe, Anna van Steenberghe, en de familie Van Varick het op 15 juli eens zijn geworden over haar recht van vruchtgebruik van de nagelaten goederen, haast hij zich naar de Gelderse leenkamer om Het Loo op zijn naam te laten zetten. Het geschil over de nalatenschap van Adolph Bentinck zal zich voortslepen tot uiteindelijk in 1596 het definitieve akkoord wordt bereikt, waarbij Het Loo in twee delen wordt gesplitst.

#### 4. Goosewijn IX van Varick (126).

(†1576) Hij was ridder, drost van Buren, gouverneur van Delft, burchtheer van Sichem, luitenant van de koning en uiteindelijk Markgraaf van Antwerpen. Daar begon op 4 november 1576 de **Spaanse Furie**: Spaanse troepen die in geen maanden soldij hebben gekregen, plunderen de stad. Het Spaanse garnizoen bestaat uit zo'n 4.000 soldaten. In de nacht van 3 en 4 november krijgen zij versterking van Spaanse troepen uit Lier, Aalst, Breda en Maastricht. Dat brengt de getalsterkte van de Spanjaarden op zo'n tienduizend. Om één uur 's



(Fig. 53) De Spaanse Furie. De Spanjaarden vallen het stadhuis aan.

namiddags trekken 5.000 Spanjaarden op tegen Antwerpen. Er zijn achthonderd ruiters bij en een menigte "trosboeven", uitgerust met bussels stro om brand te stichten. Hevig kanonvuur tegen de aarden wal gaat de aanval vooraf. Zesduizend man verdedigt de geïmproviseerde versterking – vergeefs, zoals weldra blijkt. De Walen die de Kronenburgpoort verdedigen, worden teruggedreven tot in de Sint-Michielsabdij. Ook aan de Blijden Hoek en aan de Begijnenstraat breken de Spanjaarden door. Weldra stormt hun ruitery over het Sint-Jorisplein bij de Sint-Joriskerk.

De Antwerpse burgerij verdedigt de Grote Markt en het Stadhuis. Vanuit de ramen van de huizen schiet men op de Spaanse ruiters, die zware verliezen lijden.

Enkele Spanjaarden slagen er echter in het Stadhuis in brand te steken. Wie naar buiten vlucht, wordt afgemaakt. Onder de slachtoffers zijn enkele schepenen. Een stuk of wat dapperen slagen er inmiddels in een groot gedeelte van het stedelijk archief te redden. Het Stadhuis gaat in vlammen op. Het vuur slaat over naar de huizen in de omgeving. Zo'n 600 woningen branden af, voornamelijk aan Suikerrui, Kaasstraat, Zilversmidstraat, Braderijstraat, een deel van de Hoogstraat enz.



Op deze en volgende dagen gaan Spaanse soldaten moordend en plunderend door de stad. Het totale aantal slachtoffers bedraagt meer dan 1000 mannen, vrouwen en kinderen. De meesten blijven anoniem, maar in administratieve nasleep komen een aantal namen naar voren van slachtoffers, benadeelden, rovers, malafide kooplieden, handlangers en profiteurs, maar ook eerlijke en behulpzame burgers en soldaten. Waaronder Jan van Meeren de burgemeester, Jan van den Werve, schepen en ook **Gozewijn van Varick (126)**, Markgraaf en schout van Antwerpen.

Goosewijn is tweemaal getrouwd. Op de eerste plaats in 1558 met **Reiniera van Assendelft (127)**. Zij blijft kinderloos. En ten tweede op 11 april 1564 met **Constance van Berchem (128)**. Zij krijgen twee kinderen die we verderop gaan behandelen.

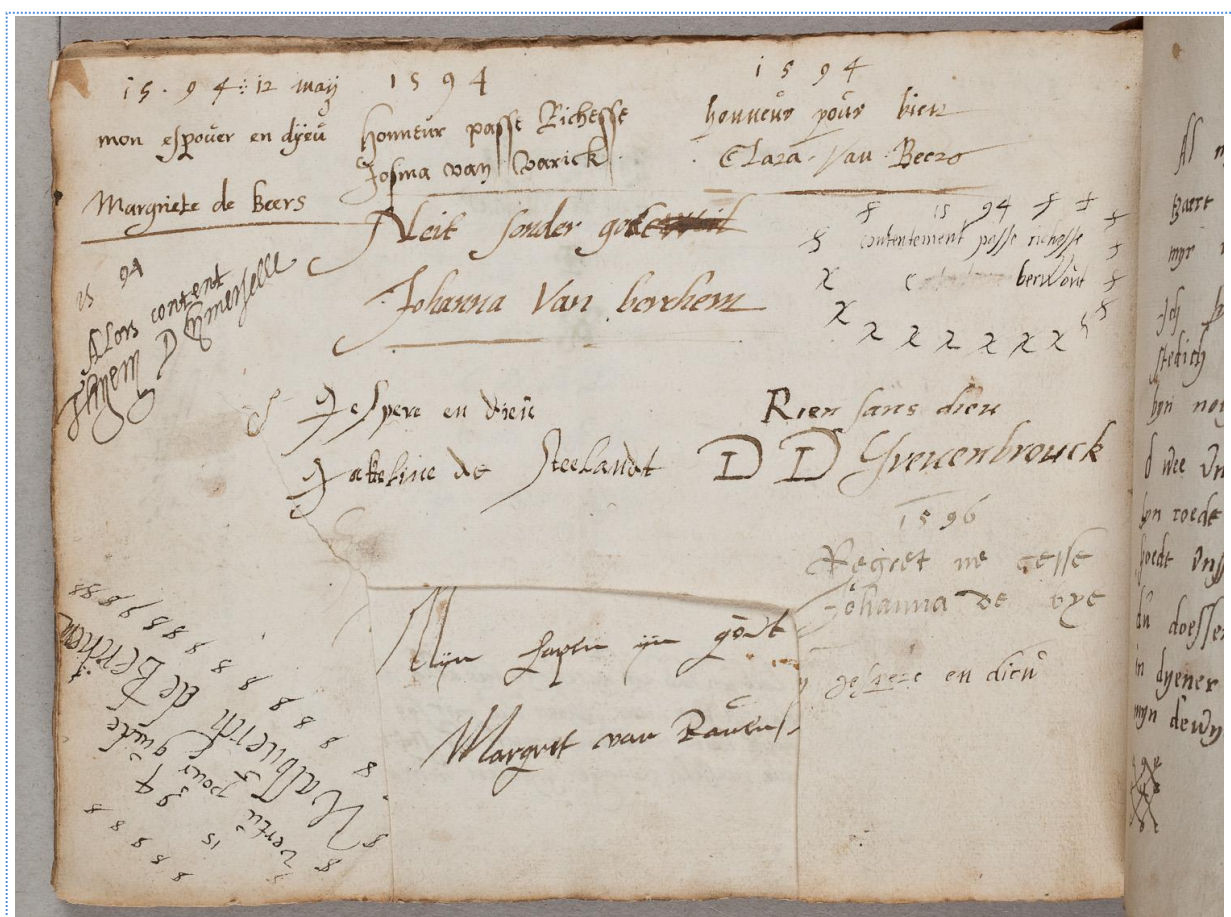

(fig. 54) Dit is een bladzijde uit het Album Amicorum van Clara van Beers. Waarin onder andere Josina van Varick (155) iets heeft geschreven. Zij schrijft: "1594 Honneur passe richesse" (Eer gaat boven rijkdom)

Een Album Amicorum was aan het einde van de 16e eeuw een gebruik onder de adel, waarbij het vriendenboek van teksten en tekeningen werden voorzien door vrienden. Veel van deze teksten gaan over God: espoir en Dieu, J'espere en Dieu, Rien sans Dieu, enz. Geloof speelde in die tijd een heel belangrijke rol.

**5. Johan van Varick (137)**. Hij is gouverneur van Orange. Hij neemt deel aan het verbond der Edelen. (Het Verbond der Edelen was direct voorafgaand aan de Tachtigjarige Oorlog een verbond van de lagere adel, voornamelijk uit de Zuidelijke Nederlanden. Het doel van dit verbond was de opheffing van de Inquisitie en verzachting van de plakkaten met maatregelen tegen deprotestantse ketteren.) Hij trouwt met **Maria van Erp (138)**. Zij krijgen een dochter **Josine van Varick (155)**. Zij trouwt met **Adriaen van Malsen (156)**, Heer van Onsenoort en Nieuwe-Cuijck. Kasteel Onsenoort ligt bij Heusden. Hij overlijdt 1638. Ze zijn samen begraven in de kerk van Nieuw-Cuyck.

Josine heeft in het "Album Amicore" van Clara van Beers in 1594 een regel geschreven. (Zie figuur 54 bovenaan, zij schrijft: Honeur passe richesse.- Eer gaat boven rijkdom)

**6. Peter van Varick (135).** Hij is ook gouverneur van Orange. Hij trouwt met **Ida de Wael (136)**. Zij krijgen een zoon **Jasper van Varick(153)** (ook wel eens Caspar genoemd) geboren te Wijk bij Duurstede. Jasper wordt Rentmeester van Veere, hij wordt door de Prins van Oranje aangesteld. Op 21 maart 1585 huwt hij met **Susanna de Pottere (154)**, dochter van wijlen Rulandt de Pottere; hierna huwt hij, dus voor de 2<sup>e</sup> keer, te Rotterdam op 25 april 1593 met **Maria Croes**, van Brugge.

**Jasper en Susanna** krijgen een zoon **Philips van Varick (170)**. Hij wordt Schepen en Raad te Veere en trouwt met **Cornelia Campe (171)**.

*Uit het weesboek van de gemeente administratie van Veere:*

21 april 1593: **Caspar van Varick** en wijlen **Susanna de Pottere**, nalatend een kind **Philips**. Hun testament te Veere 27 febr. 1587 voor notaris Jan Smit. **Caspar** was toen rentmeester van de domeinen, ziekelijk te bed liggend. Tot voogden van het kind gesteld **Tristram Jhane**, rentmeester van Zeeland Bewesterschelde, en **Maximiliaan de Pottere**, advocaat voor het Hof van Holland  
(GA Veere, Weesboek nr. 12 fol. 229).

23 jan. 1637: Jonkheer **Philips van Varick** overleden, gehuwd met joncvr. **Cornelia Campe**, kinderen **Maria** 7 jaar, **Susanna** 4 jaar en **Rachael** 1 jaar. Tot voogden gesteld **Johan van Berchem**, ridder, **Jacob Campe** en 23 jan. joncheer **Philips Campe**  
(GA Veere, Weesboek nr. 19 fol. 21vo). [mevr. H.A. Gijsbertsen]

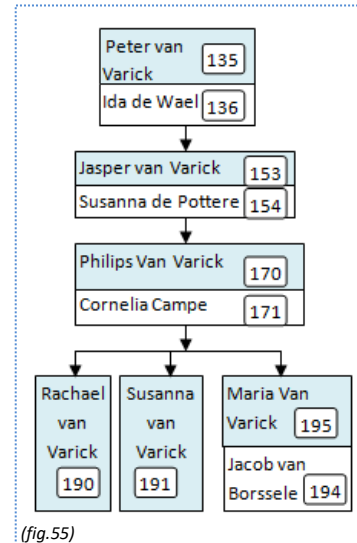

**Philips en Cornelia** krijgen dus drie dochters, waaronder **Maria van Varick (195)** (1628-1707) geboren te Veere, zij trouwt op 20 juni 1651 met **Jacob van Borssele van der Hooge (194)** Hij is in 1621 geboren te Middelburg en is op 9 augustus 1685 in Maastricht overleden. Hij was heer van Cleverskerke en Geldermalsen. Hij richt in 1684 in de N.H. kerk in Geldermalsen een prachtige graf tombe op. Een grote, gebeeldhouwde en witmarmere zerk, op een tombevormige verhoging in het midden van het koor geplaatst. Omlijst door een Toscaansche portiek liggen de levensgrote figuren van een edelman in harnas met sjerp, het hoofd gedekt door een allongepruik, en van een vrouw in de kledij van omstreeks 1700, beiden met voor de borst gevouwen handen. In het boogveld is een alliantiewapen van Borssele en van Varick gehouwen; aan elke zijde van de pilasters vier kwartieren. Een plaat aan het voeteneinde met een opschrift waarop vermeld staat dat Jacobus van Borssele van der Hooge en Maria van Varick hier liggen begraven.



(fig. 56)

De allongepruik was een pruik met krullen tot aan de schouders en kwam in de mode in de tijd van Lodewijk XIV van Frankrijk. De koning had al zijn haar verloren als jonge man en tijdens zijn regeerperiode werd de allongepruik gecreëerd. Het werd een belangrijk onderdeel van de garderobe. Pruiken uit die tijd werden gemaakt van mensen- en dierenhaar. Tijdens de regeringsperiode van Lodewijk huurde hij 48 pruikenmakers in. Er waren talloze variaties op de originele stijl, die werden gemaakt met behulp van haarstukjes en valse lokken.



(fig. 57) De allongepruik

7. **Clara van Varick (133)** Zij wordt religieuze te Zennewijnen.

8. **Johanna van Varick(134)**. Zij gaat in het klooster Ter Lee bij Noordwijkerhout.

9. **Margriet van Varick (129)**. Zij trouwt in 1547 met **Adolf Bentink tot het Loo (130)**, hij is jagermeester van 't Loo. Hij overlijdt op 10 jan. 1548 zonder kinderen na nog geen jaar getrouwd te zijn. Hierdoor ontstaan de problemen met **Philips van Varick (122)** die zich erfgenaam noemt van 't Loo. (Zie hierboven onder 4).

**Margriet** trouwt opnieuw, nu met **Winant van Zallant (131)** schepen van Arnhem sinds 1534. Na zijn overlijden trouwt Margriet voor de derde keer. Deze keer met **Floris van Bocholt heer van Tongerlo (132)** bij Grave.

Hiermee hebben we de kinderen van **Goosewijn VIII (107)** en **Clara van de Cruice (108)** besproken. Blijven nog de kinderen van **Goosewijn IX (126)** die tijdens de Spaanse Furie vermoord wordt en zijn tweede vrouw **Constance van Berchem (128)**, dochter van Hendrik van Berchem en Margaretha van den Werve. Zij krijgen een zoon en een dochter. -De dochter is **Margaretha van Varick(151)**. Zij is een van de mooiste en deugdzaamste vrouwen van haar tijd. Zij trouwt met **Don Sancho de Leva (of Leyva) (152)** gouverneur en kapitein-generaal van Cambrai (in België). Na zijn dood gaat Margaretha in het klooster Ter Banck vlakbij Leuven.

-De zoon is **Hendrik van Varick (149)**. (1590-1641) Hij is kapitein van een compagnie van de Hoge Duitsers in het regiment van Biglia in 1599.

Verder is hij lid van de Raad van Oorlog van de koning, en is hij aanwezig in 1577 bij de ondertekening van de Unie van Utrecht. Hij is heer van Libersart: een heerlijkheid in Waals Brabant dat in 1693 tot baronie verheven is.

Omstreeks het einde van de XVIde eeuw verschenen in Brussel o.a. de namen van **Hendrik** en **Sasbout van Varick**. Misschien kwam dit door de protestantse geloofsdwang, die destijds in de Noordelijke Nederlanden heerste en waardoor meerdere edele families uitweken, waaronder ook van het geslacht van Varick.

**Hendrik van Varick(149)** huwt met **Anna Damant (150)**, een dochter en erfgename van **Nicolaas Damant**, de burggraaf van Brussel en tevens kanselier van Brabant. Nicolaas zelf is getrouwd met **Barbara Brant**, de zuster van de Heer van Bouwel, van wie zij die heerlijkheid met nog andere heerlijkheden, erft.

**Hendrik**, heeft twee kinderen, waarvan zijn zoon **Nicolaas (167)** hem opvolgt. Dochter **Margarita (169)**, staat met haar moeder **Anna Damant (150)** te Antwerpen bekend als steunpilaar van het Katholicisme. Heel wat kloosters mochten hulp van hen ontvangen, met in het bijzonder deze van de Augustijnen in de Kammenstraat.

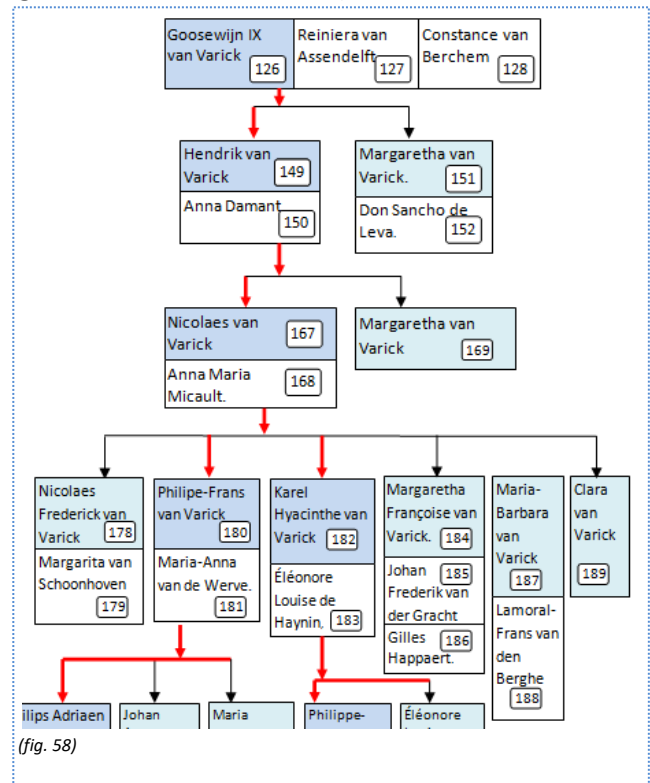

(fig. 60) Bouwel is een oude Heerlijkheid gelegen in de Meierij van Santhoven. Via Huize Damant is het bij Van Varick gekomen. Die verkochten het weer aan de familie Biel.

**Hendrik** zelf, stelt zich ten dienste van de katholieke vorsten der Nederlanden. Hij heeft als kapitein de leiding over een vaandel (afdeling soldaten onder één vlag) van 300 Hoogduitse wapenknechten en is een der trouwste ridders in dienst van aartshertog Albrecht.

In 1599 wordt aan Hendrik de belangrijke en gevaarvolle taak van schout en markgraaf van Antwerpen toevertrouwd. Hij legt er de eed af in handen van zijn schoonvader, kanselier **Nicolaas Damant**, op 2 december 1599. Dit Antwerpse hoge ambt blijft hij uitoefenen tot in 1628. Daarna volgt zijn zoon **Nicolaas (167)** hem op. Tijdens plunderingen van Antwerpen komt Hendrik om het leven in 1641. Zijn vrouw Anna is al in 1630 overleden. Er wordt er een grafmonument in de Predikherenkerk (Sint-Pauluskerk) bij het hoogaltaar aan de epistelzijde geplaatst, die tot op heden nog steeds de aandacht trekt, met zijn twee levensgrote knielende beelden. De grafkelder ligt er vlakbij.

### **Het grafmonument van Hendrik van Varick en Anna Damant**

*Dit monument in marmer en Avesnesteen, dat de gedachtenis in ere houdt van het echtpaar Henri de Varick en Anna Damant, wordt toegeschreven aan Andries Colyns de Nole. De beide edelen zijn geknielend naar het hoofdaltaar. Waarschijnlijk stond het van meet af aan opgesteld als tegenhanger van het grafmonument van Ophovius.*

*De Varick, schout en tevens markgraaf van Antwerpen, was door zijn huwelijk ook heer van Bouwel, Olmen en Boendaal. Over zijn harnas draagt hij een wapenrok, en daarover hangt een band met zijn degen. Let op de sporen: zij rollen echt! Beiden figuren dragen om de hals de grote molensteenkraag en een soortgelijke kraag met pijpjes siert de randen van hun hemdsmouwen.*

*Tijdens het Franse Revolutionaire Bewind moesten alle heraldische tekenen weggenomen worden.*



(fig. 62a) Grafmonument zonder de heraldische tekenen

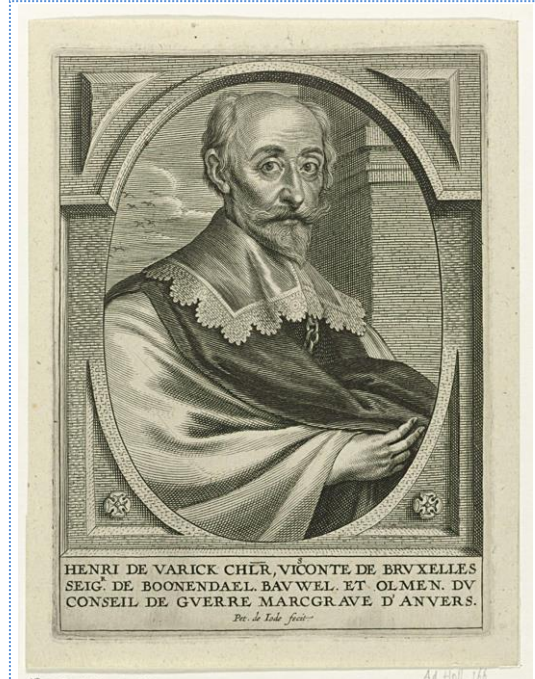

(fig. 61) Het portret van Hendrik van Varick werd gegraveerd door Petrus de Jode (1570-1634) tussen de jaren 1600 en 1628.



(fig. 62) Grafmonument van Hendrik van Varick en Anna Damant

**Nicolaas van Varick (167)** (1600- 1656) is Ridder, Markgraaf van Antwerpen, Graaf van Brussel, Heer van

Boondaale, Bouwel, Olmen en Duffel. Hij is wapenexpert en komt in de Raad van Oorlog van de Spaanse koning. Hij is Kolonel van een regiment infanterie in dienst van Spanje. Hij is aanwezig bij de slag van Antwerpen.

Hij is getrouwd met **Anna-Maria Micault (168)** (1605-1649) enige dochter van Leonard Micault en catharina de Hamale. Zij erfde na de dood van haar vader de heerlijkheden Huysinghen, Buysinghen, Eysinghen en Dworp. Dit zijn dorpen in Belgisch Vlaams-Brabant. Tegenwoordig heet het Buizingen en het heeft nog steeds het wapen van Varik als gemeentewapen. Het hele dorp Eysinghen moet door de komst van de spoorlijn in 1840, geheel verdwijnen. De 130 inwoners protesteerden zonder resultaat. De Buizingse kerkrekening van 1640-1641 vermeldt: "Mevrouwe de vicomtessse van Brussele, vrouwe van Huysighen en Buysinghen, gaf een dikke eik voor de werken die aan de kerk gebeurden."

**Nicolaas en Anna Maria** krijgen 6 kinderen.

1. **Nicolaas Frederik van Varick (178)**, Heer van Boondaale, Huysinghen, Buysinghen, enz. Hij is getrouwd met **Maragrita van Schoonhoven (179)**. Zij zijn kinderloos gebleven.

2. **Philips-Frans van Varick (180)** (1637-1714), Graaf van Brussel, Heer van Boondaale, Huysinghen, etc. Na de dood van zijn broer **Nicolaes Frederik (178)** wordt hij burgemeester van Antwerpen van 1679 tot 1680. Daarna wordt hij kanselier van het hertogdom Gelre. **Philips** is kapitein van een compagnie met 300 paarden. Hij trouwt in 1660 met **Maria-Anna van de Werve (181)** (1636-1691) dochter van Augustinus van de Werve, heer van Hovorst, Bouchout, van Voorschoten (Viersel), enz.

Philips-Frans stierf 9 januari 1714 te Huizingen en werd begraven in het koor van de vroegere kerk van die gemeente. In de kerkrekening van Huizingen staat: "Item over toemetsen van de graven van wylen onsen edelen heere Philippe François de Varick ende synen doctor medicus Sieur Goossens, saligh syn beide hunne memorie, 2 g. 2 st.

Zij krijgen drie kinderen:

I. **Johan Anton van Varick (199)**, die trouwt met **Reine Charlotte van Villegas (200)** zij blijven kinderloos.

II. **Maria Johanna van Varick (201)** geboren in 1675, zij trouwt in 1695 met **Frans Jacob baron**



(fig. 63) Kasteel Buysinghen Eigendom van de Van Varick's tussen 1623 en 1784

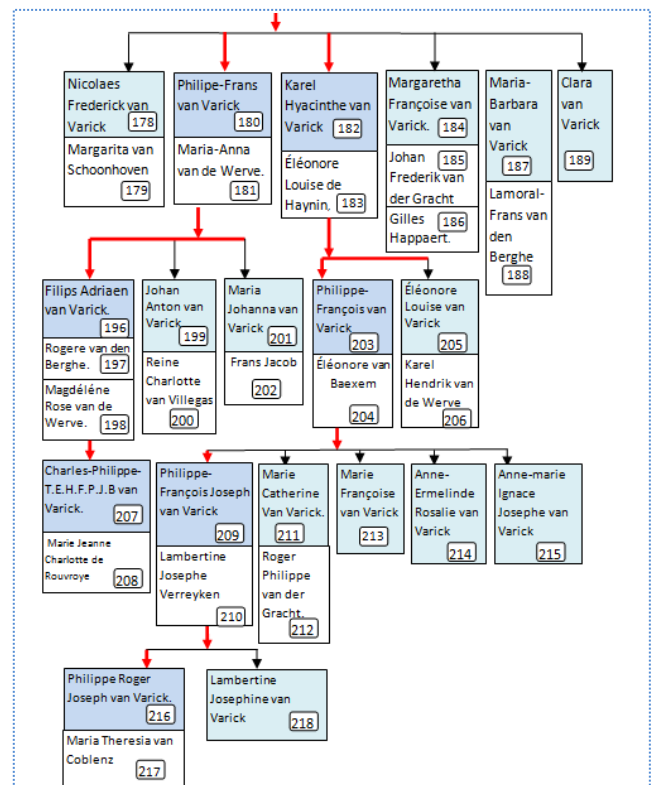

(fig.64)

**van Waes (202)**, Heer van Kessenich, Hunsel, enz. (Kessenich in België en Hunsel vlakbij Thorn in Nederland)

Hij woont in het kasteel Borgitter, en hij neemt deel aan de Spaanse successieoorlog (1702-1713) en de verovering van Gibraltar en hij wordt gouverneur van Gibraltar.

III. **Filips Adriaen van Varick (196)** (†1-7-1734), burggraaf van Brussel, heer van Huizingen, Eizingen, Boondaal, Liberchies, enz., hij wordt Baron van Libersart op 14-7-1717. Libersart is een heerlijkheid in Waals-Brabant, in 1693 tot baronie verheven. Hij trouwt de eerste keer zijn nicht **Gertrude Rogère van den Berghe (197)**. Zij is Chanoinesse van Moustier, (een vrouw die als burger in een religieuze omgeving woont) Zij blijft kinderloos. De tweede keer trouwt hij met een andere nicht **Gertrude Magdalène Rose van de Werve (198)** dochter van Karel Hendrik van de Werve en Louise van Varick. Zij krijgen een zoon met veel voornamen: **Charles-Philippe-Théodore-Emanuel-Henri-François-de Paul-Jean-Baptiste van Varick (207)**, Graaf van Brussel, Baron van Libersart, Heer van Huysinghen, Buysinghen, enz. geboren op 22 december 1722 en overleden op 25 mei 1763 te Brussel. Hij trouwt op 31 januari 1756 met **Marie Jeanne Charlotte de Rouvroye (208)**. Zij is kinderloos gestorven op 25 februari 1763 in Brussel.



(fig. 65) Éléonore Louise van Varick (205)

Deze tak eindigt hier dus.

3. **Karel Hyacinthe van Varick (182)** (1635-1692) Hij is heer van het Hof Saint-Etienne en Wittersies. Hij trouwt met **Éléonore Louise de Haynin (183)** (1642-1692) Vrouwe van Waveren. Zij krijgen twee kinderen.

I. **Éléonore Louise van Varick (205)** (1675-1714) getrouwd met **Karel Hendrik van de Werve (206)** (1672-1721) Heer van Schilde, van Gyssenoudekercke en van Wavre-Sainte-Maria. Hij wordt burgemeester van Antwerpen in 1706. Zij hebben een dochter, Gertrude Magdélène Rose van de Werve die trouwt met haar neef Filips Adriaen van Varick. Zie hierboven (196).

II. **Philippe-François van Varick (203)** (†1730) Heer van het Hof van Saint-Etienne. Hij trouwt met **Marguerite Philippine van Baexem (204)** dochter van Roger van Baexem Heer van Thielen en Gierle, gehuwd met Anne-Marie Françoise van der Noot- De Carloo.

**Philippe** en **Marguerite** krijgen 5 kinderen.

1. **Marie Catherine Philippine Van Varick (211)** (1703 – 1776) Vrouwe van Thielen getrouwd met **Roger Philippe van der Gracht (212)** Baron van Rommerswael en van Vremde overleden op 6 febr. 1759.

2. **Marie Françoise Gertrude Bernardine Humbeline van Varick (213)** kloosterzuster te Val-Notre-dame bij Huy.

3. **Anne-Ermelinde Rosalie van Varick. 214)** Overleden op 4 nov. 1758 en begraven bij de Benedictijners van Namen.

4. **Anne-Marie Ignace Josephe van Varick (215)** ongehuwd en overleden te Brussel op 9 jan. 1765

**5. Philippe-François Joseph van Varick (209)** (1705-1769) heer van Thielen, Burggraaf van Brussel in 1742. Is getrouwd op 16 september 1727 met **Lambertine Josephe Verreyken (210)** Gravin van Sart, baronnes van Bonlez. Overleden op 9 februari 1749. Zij krijgen twee kinderen:

I. **Philippe Roger Joseph van Varick (216)** Graaf van Sart, Burggraaf van Brussel, Baron van Bonlez, Heer van Weys, Ruart en andere plaatsen. Getrouwd op 6 december 1759 met **Maria Thérèsia van Coblenz (217)** geboren in Nancy (1739-1778). Vrouwe van de orde de la Croix Étoilée op 3 mei 1765. Kinderloos gestorven.

II. **Lambertine Josephine van Varick. (218)** Jonkvrouw van Sart. Ongehuwd overleden in 1764.

**4. Margaretha Françoise van Varick (184)** (†7-6-1714), Vrouwe van Olmen, van Dystelhoeve en Stuymenbergh. Zij is twee keer getrouwd geweest. De eerste keer met **Johan Frederik van der Gracht (185)** (†20-8-1661), Baron van Vremde. De tweede keer met **Gilles Happaert (186)**, wethouder van Antwerpen.

**5. Maria-Barbara van Varick (187)**, zij trouwt met **Lamoral-Frans van den Berghe (188)**.

**6. Clara van Varick (189)**.

Hiermee eindigt ook deze tak van de Van Varicks.

REPETITIO  
DE  
RETRACTIBUS  
QUAM SUB AUSPICIIIS  
REGIÆ SUÆ CELSITUDINIS  
CAROLI  
LOTHARINGIÆ AC BARRI  
DUCIS  
BELGARUM GUBERNATORIS  
SUPREMI &c. &c. &c.  
PRO ADIPISCENDA JURIS UTRIUQUE LICENTIE LAUREA  
IN CELEBRISSIMA LOVANIENSIS ACADEMIA  
IN PUBLICO JURIS AUDITORIO  
PRESIDE  
Amplissimo atque Clarissimo Viro Domino  
D. CHRISTOPHORO ROBERTI  
J. U. Doctore & Legum Antecessore Primario  
Discutiendam proponit die 26 Junii 1749.  
ILLUSTRISSIMUS DOMINUS  
D. PHILIPPUS FRANCISCUS DE VARICK  
COMES DE SART.  
Vice-Comes de Broeucq, Baro de Bonlez, Toparcha de Court St. Etienne,  
de Willebrutz, Dofciau, Clabeche, Montreuil au Bois, &c. &c.  
BRUXELLENSIS



LOVANNII,  
Typis JOANNIS BAPTISTÆ VANDER HAERT.

(fig. 66) Proefschrift van Philippe-François van Varick voor de Academie van Leuven op 26 juni 1749.



(fig.67) Ordre de la Croix Étoilée

## 9. Emigranten van de familie Van Varick

### *Rudolphus van Varick*

De familie Van Varick is niet erg honkvast. Al rond 1600 gaan er een aantal in de buurt van Rhenen en Arnhem wonen en niet veel later komen we ze in Amsterdam tegen. We zien ze in Antwerpen en Brussel. Enkel wagen zelfs de grote stap naar het nieuwe land Amerika.

**Jacobus Van Varick (219)** uit Rhenen trouwt met ene **Cornelia (220)** (achternaam onbekend). Zij krijgen drie zoons **Roelof van Varick (221)**, **Jan Jacob van Varick (229)** en **Cornelis van Varick (228)**.

**Roelof (221)** is in 1645 in Rhenen geboren. Hij gaat



(fig. 68) Het schiereiland Malakka

in 1666 naar de universiteit van Utrecht als theologiestudent. Als hij klaar is meldt hij zich op 6 april 1671 bij de Nederlandse Hervormde kerk om in de koloniën te gaan werken. De classis van Amsterdam accepteert hem in 1672 en stuurt hem tot 1678 als dominee naar Nederlands Indië, waar hij werkt op het schiereiland Malakka. In augustus 1678 is hij terug in Nederland en het jaar daarop wordt hij dominee in Hem in West-Friesland vlakbij Hoorn. Hij werkt daar tot 1686. In 1679 trouwt hij met **Margrieta Visboom (222)** (Grietje) (1649-1695).

De broer van Roelof, **Jan Jacobus van Varick (229)** trouwt op 2 mei 1680 te Rhenen met **Sara Visboom (230)** uit Hem. Een zus van Grietje Visboom.

Grietje Visboom wordt geboren als vierde kind van een Amsterdams slagersgezin met veertien kinderen. Zij groeit op in een huis aan de Prinsengracht (tegenwoordig nr. 180) genaamd De Dubbele Kalfsvoet. Haar vader sterft als Grietje veertien jaar oud is. Bij de dood van haar moeder in 1667 zijn nog tien kinderen in leven, van wie zeven minderjarig. Kennelijk is de moeder als weduwe in minder goede doen geraakt, want er zijn schulden. Van de jongste kinderen is aangetekend bij welk familielid ze in huis wordt genomen, van de inmiddels zeventienjarige Grietje is dat onbekend. Waarschijnlijk is zij samen met haar zus niet lang na haar moeders dood naar de Oost vertrokken met haar oom, de lakenkoopman Abraham Burgers. Zeker is dat Abraham Burgers in augustus 1671 in Malakka (Maleisië) is. In juli 1673 is Margrieta van Duins er getuige bij de doop van een kind van Abraham Burgers. Hieruit valt op te maken dat Margrieta Visboom inmiddels is getrouwd met Egbert van Duins, onderkoopman bij de VOC. Hij is een weduwnaar met twee opgroeiende kinderen. Als nicht van haar machtige oom en diens vrouw Martha Leidecker, die weer verwant is aan de Van Riebeecks, verkeert ze er in de hoogste kringen. In het najaar van 1676 of in het voorjaar van 1677 moet Egbert van Duins zijn overleden.

**Margrieta Visboom (222)** krijgt twee dochters: **Hester Cornelia (223)** (1680-vóór 1695) en **Johanna (224)** (1682-na 1706). In 1684 komen ook de vier kinderen van Margrieta's zus Dieuwertje (1643-1684) bij het echtpaar inwonen.



In 1686 vertrekt het gezin: Roelof, Margrieta, Hester en Johanna, met de neven en nichten naar New York – de voormalige kolonie Nieuw-Nederland, dat valt onder de classis van Amsterdam, maar sinds 1664 in

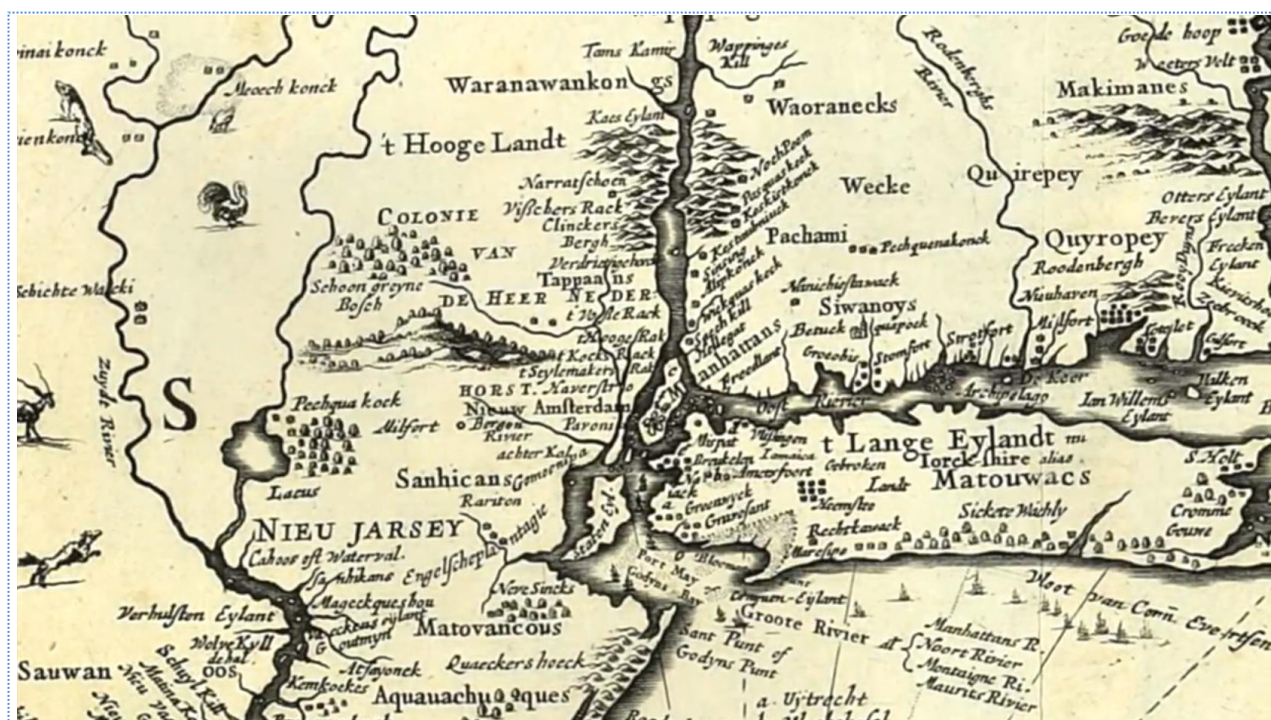

(fig. 69) Nieuw Amsterdam voor dat de Hollanders het ruilden met de Engelsen voor Suriname en het New York werd.

handen van de Britten (Holland had Nieuw-Nederland geruild voor Suriname)–.

**Rudolphus van Varick (221)** (zoals hij zich vanaf nu noemt) wordt daar predikant van Breuckelen (Brooklyn) en Nieuw Utrecht op 't Lange Eylandt (Long Island) en van Bergen en Hackensack in New Jersey. Hij wordt de oprichter van de Reformed Dutch Church in Amerika.

Vermoedelijk wordt onderweg hun zoon **Marinus (225)** (1686-na 1706) geboren. In New York krijgen ze nog



(fig. 70 ) Nieuw Amsterdam op het eiland Manhattan, het latere New York

een zoon **Rudolphus (226)**, (1690-1711) en een dochter **Cornelia (227)**, (ca. 1692-1733). Margrieta van Varick drijft er een winkel in stoffen en furnituren om het traktement van haar echtgenoot aan te vullen. Na de Glorious Revolution (in 1688 in Europa) komt het echtpaar van Varick in de problemen. (*Glorious Revolution*

is de benaming voor de machtsovername door de Nederlandse stadhouder Willem III van Oranje-Nassau en zijn echtgenote Maria Stuart als koning en koningin van Engeland, Schotland en Ierland op uitnodiging van een aantal protestantse leiders in Londen). Kolonisten in New York komen in opstand tegen het Engelse koloniaal bestuur dat nog in naam van Jacobus II regeerde. Rudolphus van Varick steunt aanvankelijk deze opstand – ‘Leisler’s Rebellion’ –, maar neemt er afstand van als het geweld in naam van Willem III steeds grimmiger wordt. Hij wordt gevangengenomen en Margrieta van Varick moet vluchten – niet duidelijk is waarheen. Als de Engelsen in 1691 de orde komen herstellen, komt hij weer vrij. De leiders van de opstand worden ter dood veroordeeld, maar uit een brief van dominee Van Varick aan de classis van Amsterdam blijkt dat de verhoudingen sindsdien voorgoed bedorven zijn: het aantal kerkgangers is tot een kwart teruggelopen en hij wil weg. Het paar probeert nog naar Suriname, Curaçao of Indië te emigreren, maar dat lukt niet. Op 24 september 1694 overlijdt Rudolphus van Varick, zijn weduwe en kinderen in een vijandige omgeving achterlatend. Margrieta van Varick overleeft haar man ruim een jaar. Vermoedelijk sterft ze in december 1695. De Varicks zouden later tot de elite van New York behoren; Margrieta’s achterneef Richard Varick (1753-1831) is privésecretaris van George Washington en burgemeester van New York. (Lees verderop.)

Uit haar nagelaten boedel blijkt dat Margrieta van Varick een handel dreef in stoffen en furnituren. Opmerkelijk is de grote hoeveelheid kostbaarheden uit Nederlands-Indië die zich in haar nalatenschap bevond: sieraden, porselein, oosterse tapijten, Japans lakwerk en Arabische munten.

Rond de uitvoerige boedelinventaris wordt in 2009 een tentoonstelling georganiseerd in New York. Deze is in 2010 ook in Amsterdam Museum ten toon gesteld.



(fig. 71) Cornelia van Varick dochter van Margrieta Visboom



(fig. 72) Kast van Margrieta Visboom en Rudolphus van Varick

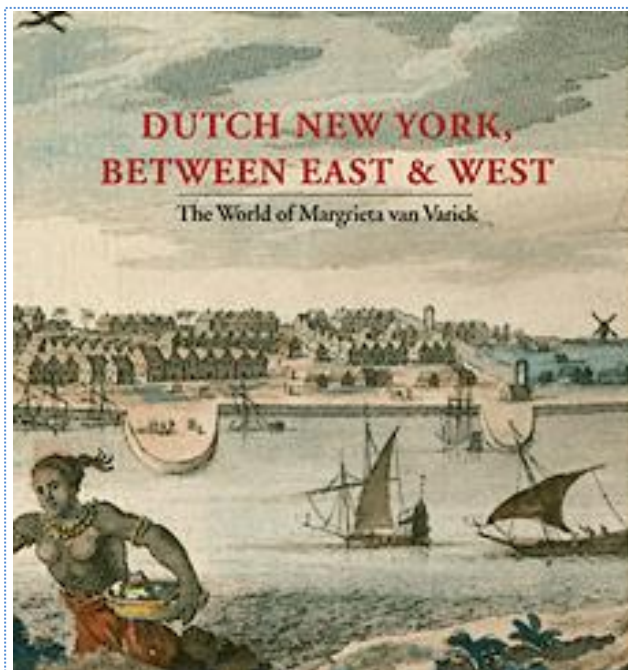

(fig. 73) Poster van de expositie van Margrieta Visboom



(fig. 74) op de tentoonstelling



(fig. 75) Stoel met armleuning. Nu in het J. Paul Getty Museum in Los Angeles



(fig. 76) Chinees porselein.



(fig. 78) Zilveren mosterdpot door Peter van Dijk die met Margriets dochter Cornelia was getrouwd.



(fig. 77) Nootmuskaatrasp van zilver

### Richard Varick.

Een achterneef van Rudolphus van Varick: **Richard (van) Varick (236)** wordt geboren op 15 maart 1753 in Hackensack, New Jersey. Een plaats waar veel Nederlandse kolonisten hun bestaan in Nieuw-Nederland zijn begonnen.

Aan het begin van de Amerikaanse Revolutie, studeert hij rechten aan King's College (de vroegere naam van de Columbia University) in New York City. Hij stopt zijn studie en wordt kapitein in het leger. Op 28 juni 1775 wordt hij benoemd tot kapitein van het 1ste Regiment New York. Hij dient onder generaal Philip Schuyler in diverse functies tot na de Slag van Saratoga, dan wordt hij benoemd tot inspecteur-generaal van West Point.

Op West Point, wordt hij assistent van generaal Benedict Arnold. Hoewel hij niet langer in dienst zit, als Arnold overloopt naar de Britten, wordt Varick, samen met David Franken gearresteerd. Zij worden dan ook snel vrijgesproken door een onderzoekscommissie.

Na het West Point incident, dient Varick onder George Washington als privésecretaris tot het einde van de oorlog. Na de oorlog wordt Varick wethouder van New York van 1784 tot 1789, en procureur-generaal van de staat New York 1788-1789. Hij is burgemeester van New York City van 1789 tot 1801. Samen met Samuel Jones, herzielt en standaardiseert Varick de statuten van New York (1788). Hij is een lid van de New York State Assembly van New York County, en hij is voorzitter tijdens de zittingen van 1787 en 1788. Ondertussen is hij kolonel.

Richard Varick heeft ook een eigen bank. Hij is een van de oprichters en later voorzitter van de American Bible Society, alsmede een lid van de Vereniging van de Cincinnati en voorzitter van de New Yorkse afdeling tot aan zijn dood. Hij geeft genereuze bijdragen aan vele goede doelen in New York City. *(Cincinnati. De stad wordt in 1788 gesticht en in 1790 "Cincinnati" vernoemd naar het "Gezelschap der Cincinnati", een vereniging van ex-officieren uit de Amerikaanse Onafhankelijkheidsoorlog, die na afloop van de oorlog zijn teruggekeerd naar hun burgerberoep. In dat opzicht volgen zij het voorbeeld van de Romeinse dictator Cincinnatus, die na afloop van een door hem geleide krijgstocht meteen weer achter de ploeg gaat staan.)*

Kinderloos, wordt hij overleefd door zijn vrouw Maria. Hij laat zijn landgoed na aan zijn vrouw en familie. Richard Varick wordt begraven op de First Reformed Church Cemetery in Hackensack, New Jersey.

Het stadsdeel Varick in New York en de Varick Street (waar hij ooit veel vastgoed bezat) in Manhattan draagt zijn naam.

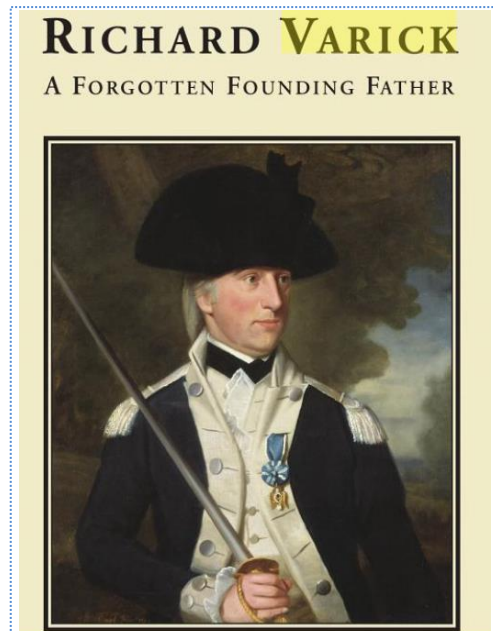

(fig. 79) Kaft van een boek over Richard Varick

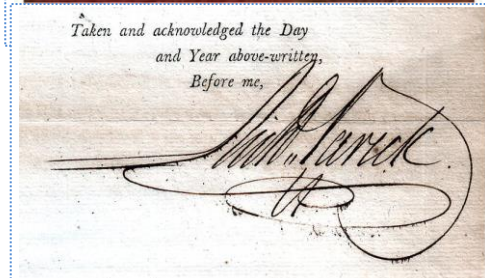

(fig. 81) Handtekening van Richard Varick

## Varick Street



Richard Varick 1753-1851  
Dover Dictionary of American Portraits

### Varick Street

Varick Street runs in a north-south direction from Tribeca in lower Manhattan to Houston Street, where it becomes Seventh Avenue. The street is named after Richard Varick, who was a Revolutionary War patriot and mayor of New York from 1789 to 1801. Varick owned the property the street originally cut through. In 1882, another New York City mayor, Fiorello LaGuardia, was born on Varick Street. Today Varick Street is a predominantly commercial thoroughfare.



Photo: Dan Wagon

### Richard Varick

Born in New Jersey, Richard Varick moved to New York in 1775 and joined the Continental Army. As an aide-de-camp to Benedict Arnold at West Point, Varick was suspected of complicity in Arnold's treasonous schemes. After a court of inquiry cleared Varick's name, he became George Washington's private secretary. After the war, but prior to becoming mayor, Varick served as New York City recorder. He was also speaker of the state assembly and state attorney general.

— Claudia Gryvatz Copquin

(fig. 82) De Varick Street genoemd naar Richard Varick



(fig. 83) Toen George Washington van New York naar Philadelphia verhuisde, gaf hij een paarse koets met zilverkleurige deuren aan Richard Varick

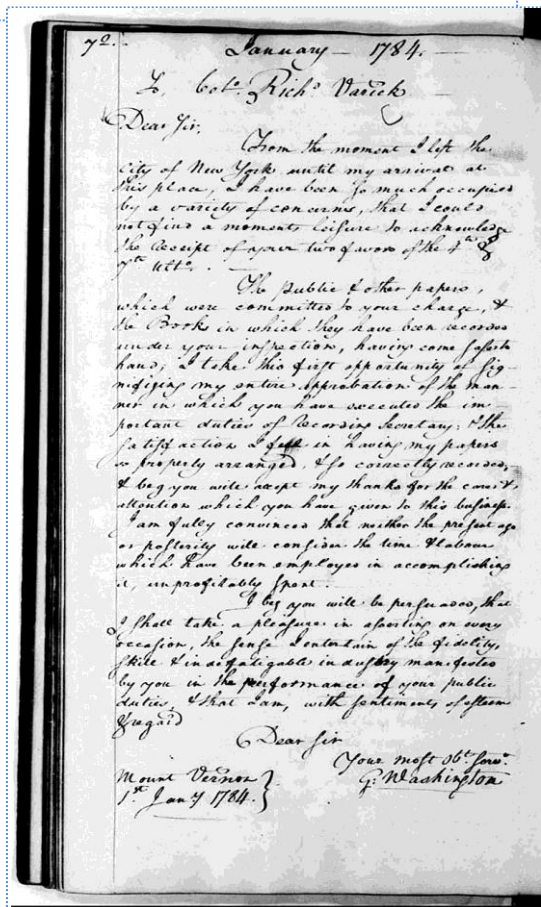

(fig. 84) Brief van George Washington aan Richard Varick

## James Varick

De vader van **James Varick** is geboren in Hackensack, New Jersey. James is geboren op 10-januari 1750. Hij is familie van de Van Varick's die naar Amerika emigreerden en zich bijna allemaal vestigen in Hackensack en Flatbush. (Hackensack ligt iets noordelijker van New York en Flatbush ligt bij Brooklyn).

Als kind verhuist James met zijn ouders naar Newburgh, New York.

Hij gaat daar naar school en wordt predikant. Vele jaren werkt hij als schoenmaker en later als tabaksnijder om zijn familie financieel te ondersteunen, want een predikant wordt in die tijd niet betaald.

Het is moeilijk te zeggen tot welke nationaliteit James Varick behoort. Door zijn aderen vloeit negerbloed, indianenbloed en Nederlands bloed. Naar de maatstaven van Amerika, zal hij waarschijnlijk neger genoemd zijn. Als je maar iets negerbloed in je aderen hebt, ben je een neger. Zijn moeder was een slaaf bij de familie Van Varick.

In 1790 trouwt hij met **Aurelia Jones**. Zij krijgen 4 zonen en drie dochters.

Als hij 72 jaar is wordt hij tot eerste bisschop gekozen van zijn zelf opgerichte denominatie: *"the African Methodist Episcopal Zion Church"*.

Hij wordt geboren in een onstuimige tijd waarin alles

gericht is op de hang naar vrijheid, wat 26 jaar later tot uitdrukking komt in de *"Declaration of Independence of English rule"*. James grijpt deze tijdgeest aan en in korte tijd is hij klaar om zijn kleine groep volgelingen naar religieuze vrijheid te leiden. Ze vormen een eigen kerk voor negers. In oktober 1800 bouwen ze een houten kerk op de hoek van de Church Street en Leonard Street. In 1807 wordt de kerk te klein en ze hebben behoefte aan een begraafplaats. Maar als de groep groter wordt, komt er een afsplitsing. James Varick probeert de boel weer te lijmen, maar dat lukt niet.

Hij en zijn groep willen geen blanke leiders meer in hun kerk. Hij wordt uiteindelijk in 1822 uitgeroepen tot bisschop van zijn kerk. Vanaf dat moment gaat hij een eigen school leiden, eerst bij hem thuis en later in het kerkgebouw. Hij wordt vicepresident van *"the African Bible Society"*. In 1821 is hij een van de leden van de groep negers, die een petitie indienden voor het stemrecht van negers.

Op 22 juli 1827 sterft hij thuis. Zijn resten rusten in de crypte van *"the Mother African Methodist Episcopal Zion Church"* in Harlem.

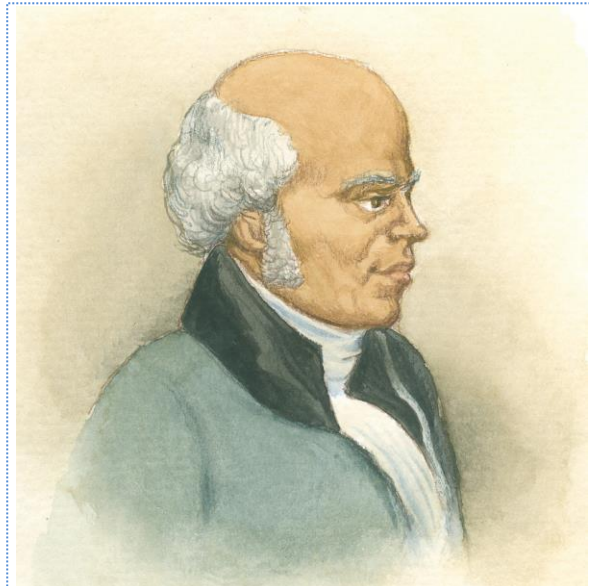

(fig. 85) James Varick. Zoals vele geestelijken heeft hij het woordje "van" verwijderd van zijn naam.



(fig. 86) De "First African American Church" in Hackensack opgericht door James Varick

## 10. Familie Spillenaar en Huize Boschstein

### *Johan Spillenaar*

Rond 1700 woont **Johan Spillenaar (S1)** op **Boschstein**. Hij is geboren in 1692. In 1729 trouwt hij met **Henriëtte Dekelingh (S2)** (1706-1757). Johan is steenfabrikant, rentmeester van het stift Zennewijnen. Schepen van de rechtbank in Tuil, heemraad in de hoge dijkstoel van de Tielerswaard. Boschstein is een vruchtbare plaats want ze krijgen 13 kinderen. **Maria Cristina (S5)** (1730-?), **Helena Jacoba (S7)** (1732-?), **Christiaan Jan (S8)** (1733-1744), **Matthias (S9)** (1734-1788), **Catharina Beatrix (S11)** (1736-1789), **Jan Hendrik (S13)** (1738,?), **Abraham (S15)** (1740-?), **Conrad Philip (S16)** (1741-1794), **Christiaan Jan (S17)** (1743-1790), **Pieter Willems (S18)** (1745-?), **Elisabeth (S19)** (1746-?), **Anna Cornelia (S21)** (1748-?), **Charlotte Isabella (S23)** (1750-?).

De familie Spillenaar is zeer welgesteld, zij bezitten vele stukken land in en rondom Varik, Ophemert, Drumpt enz.



(fig. 87) Locatie Boschstein aan de huidige Achterstraat



(fig. 88) Huize Boschstein getekend op een de Tiendkaart uit 1714 van het Kapittel St Marie te Utrecht.

### *Matthias Spillenaar*

**Matthias Spillenaar (S9)** zoon van Johan Spillenaar (S1) wordt in 1762 schout en secretaris van Drumpt, rentmeester van het adellijk stift te Zennewijnen en heemraad in de Lingestoel. Een jaar later koopt hij

landerijen onder Drumpt. Van 1763 tot 1788 is hij hoogheemraad van de Tielerwaard en schepen van Tuil. In 1768, bij de dood van zijn vader Johan Spillenaar (S1), erft hij **Boschstein**. En nog vele landerijen. In 1772 wordt Mathias door de leenkamer van het Kwartier van Nijmegen als erfgenaam van zijn vader beleend met het land onder Varik.

In 1773 wordt hij met de heerlijkheden Lede en Oudewaard beleend en verkrijgt daarbij *“tevens het recht van jacht en aanstelling van drost, richter, schepenen en secretaris, benevens de tienden grof en smal en de krijtende tienden, alsmede ongeveer twintig achterlenen.”*

Hij wordt beleend met het Huys ter Lede (of Ter Lienden) met 4 morgen land, waar dat huis op staat.



(fig. 89) Het **Huis Ter Lede** soms ook **Huis Ter Lee** of **Huis te Lienden** genoemd was een kasteel in de heerlijkheid Lede en Oudewaard in Gelderland, dat tot begin vijftiende eeuw toebehoorde aan de familie van Lynden. In de achttiende eeuw was het kasteel al tot een ruïne vervallen. In 1832 was alleen de gracht nog zichtbaar. De vroegere kasteelplaats ligt nu in de gemeente Neder-Betuwe

*“Dit huis is voor dezen zeer sterk geweest. De Gelderschen hadden het bezet, om de strooperijen der Utrechtschen te beletten. Het was een vierkant zwaar gevaarte, grof en dik van muren, hebbende op iederen hoek eenen dikken hangtoren, en nog eenen vierkanten, onder welken men, door eene poort, over eene vaste brug, in het kasteel trad. Het stond in eene diepe gracht, die met eenen hoogen aarden wal omringd was. Het gebouw was zoo hoog, dat het, van verre over den Rijn, ligtelijk gezien kon worden. Het was een der oudste sloten van geheel Gelderland, op welke de Heeren Van Lynden, eertijds plagten te wonen. Er is thans weinig dan zijne oude grachten en wallen van over; een enkele zware steen ligt nog op de plaats, waar de burg eens stond. Sommigen meenen, dat deze steen, welke bijzonder glinstert, diamanten zou bevatten.”*

In 1774 is het dak van de pastorie van Varik erg slecht. Matthias is al meerdere malen als ouderling bij de Heer van Varick geweest. Maar dat heeft tot nog toe niet geholpen. Vandaar dit rekest:

*“Request van de gecommiteerden van de Kerkenraad van Varik aan de Edele Mogende Heren Staten des Quartiers van Nijmegen (fragment).*

*Aan die Edele Mogende Heren Staten des quartiers van Nijmegen.*

*Edele Mogende Heren.*

*Matthias Spillenaar en Barend Bussink Ouderlingen en Gecommitteerden uit den Eerw: Kerken Raad van Varik in den Ampte van Tielre Waard geven met verschuldigt Respect te kennen*

*Dat 't dak van 't Pastorij huis, of de woning gedestineert voor den Predikant tot Varik zedert een geruimen tijd herwaards, in zulk een slechten staat is geweest, dat de Predikant daar onder niet droog heeft kunnen wonen. Dat de Predikant Johan Hendrik Appelius, sich deswegen dieverse malen heeft geadresseert aan den **Here Theodorus Lambertus Doesburgh Heer van Varik**, en den zelve als Opperkerkmeester verzocht de nodige ordres te stellen, dat het gemelde Dak mogte gevisiteert, en gerepareert of vernieuwt worden, zo als men bevinden zoude te behoren.*

*Dat Voorn. Heer van Varik hier op telkens op praetext van 't onvermogen der Kerke een verweigerend antwoord heeft gegeven.*

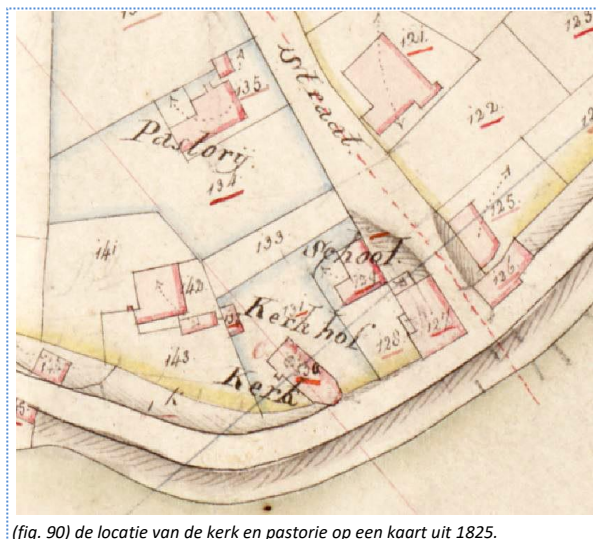

(fig. 90) de locatie van de kerk en pastorie op een kaart uit 1825.



*Dat de Predikant Appelius meer Gemeld zulks heeft gecommuniceert aan den Kerken Raad van Varik, door welke hij tot Predikant beroepen is, en dezelve verzocht, om bij den Here van Varik als Opperkerkmeester te effectueren, dat 't huis door zijn Eerw: bewoond in ene behoorlijke reparatie werd gebracht.*

*Dat bij den Kerken Raad daar over gedelibereert, en het vermelde dak door haar geexamineert zijnde, alle de Leden overtuigt en daar in 't eens geweest zijn, dat de klachten van den Predikant zeer gefundeert waren, en aan Zijn verzoek behoorde voldaan te worden. Committerende de beiden Ouderlingen de Supplianten in dezen, om met den Here van Varik hier over te spreken, en te verzoeken om middelen te beramen, dat de Predikant klachteloos gestelt wierde ut sub A en B. [.....]”*

In 1781 gaat hij nogmaals op bezoek bij de Heer van Varick op 't Huys te Varick:

*“om aen den Heer van Varick op nieuws weer kennis te geven ingevolge het Contract, van dato de 30 Meij 1754, dat den Kerkenraad van Varick Voornement is om op 't spoedigsten, tot een Nominatie en Vervolgens tot een Verkiezing van een Nieuwe Leraer over te gaan.*

*Committeerde de Vergadering uijt hun midden om die Commissie bij den Heer van Varick af te leggen, den Ouderling M. Spillenaar en den Diaken D. van Grootveld die Aengenomen hebben, sulx dese Week te sulle Verrigte.”*

Matthias gaat hierna door met grond aankopen, want in 1776 koopt hij de Grote Steen, de Walgt en de Appelaar, in 1778 landerijen onder Drumpt, in 1780 zeven hond bos in het Heilige Land op Varik, in 1781 5½ hond bouwland den IJsercamp op Varik, en in 1783 land onder Drumpt.

In 1788 overlijdt hij kinderloos. In zijn testament schrijft hij:

*“verklaare ik, tot mijn eenige en universeele Erffgenaam, in alle mijne na te latene gereede en ongereede Leen en allodiale goederen, actien effecten en crediten waar en op wat plaatse deselve geleege of uijt staande mogen zijn, geene van dien uijtgesondert, te roepen, nomineeren en institueeren mijnen Neeve Matthias Spillenaar Zoon van mijnen Broeder den oud-Commandeur ter Zee, Jan Hendrik Spillenaar”.*

Verder zijn er nog allerlei legaten aan andere familieleden.

**Matthias Spillenaar (S9)** wordt naast zijn vrouw begraven in het kamertje van het woonhuis onder de toren van Varik. Op de grafsteen staat:

*Hier legt begraven den  
Weled: gestrenge heere  
Matthias Spillenaar  
In leven vry heere der  
Hooge Heerlykheden  
Leden en oudewaard  
Hoog dyk heemraad  
In den hoogen dykstoel  
Des ampts van Thielrewaard  
Lingen Heemraad en  
Schepen in den weledele  
En hoogen gerichtten van  
Tuyl en Deyl misgaeders  
Rentmeester van het hoog  
Adelyk stift van  
Zennewynen etc  
Obiet 21 nov 1788  
Oud 54 iaaren*

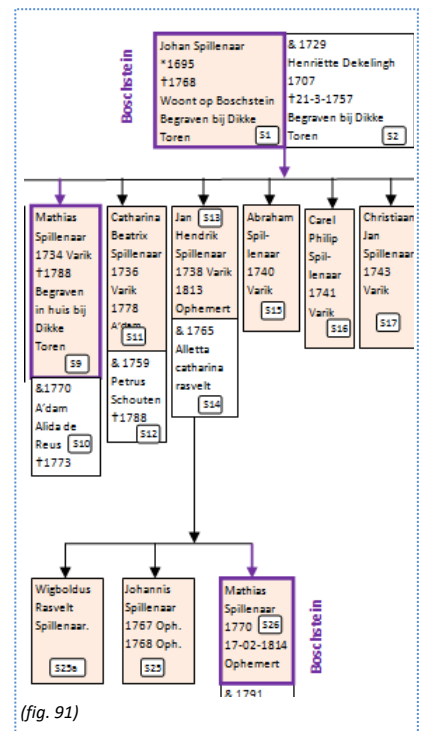

## Jan Hendrik Spillenaar

**Jan Hendrik Spillenaar (S13)** de broer van Matthias, geboren te Varik in 1738, wordt in 1757 adelborst op 's Lands Schip Batavier.

In 1761 wordt hij Luitenant-ter-zee op 's Lands Schip Rhijnlandt.

Op 6 januari 1765 Trouwt Jan Hendrik te Curaçao met **Aletta Catharina Rasvelt (S14)**. In 1766 komt het eerste kind **Wigboldus Rasvelt Spillenaar (S25a)**, hij wordt in Varik gedoopt.

Het jaar daarop koopt Jan Hendrik een huis, schuur, tuin en weiland, zowel binnen- als buitendijks aan het Boveneind van Ophemert,

groot 1 morgen en 3 hond. Daarna koopt hij een huis (Waalzicht?) en verschillende landerijen te Ophemert. Hij is dan pas met zijn vrouw in Holland aangekomen en gaat zich in zijn geboortestreek vestigen. Ook later koopt hij nog veel land erbij, maar verkoopt ook land.

In 1767 wordt ook **Johannis Spillenaar (S25)** geboren. Hij zal echter na tien maanden overlijden te Ophemert. In 1769 is **Jan Hendrik** Commandeur-ter-zee, maar hij trekt zich terug van de zeedienst en gaat in huize Waalzicht wonen.

In 1770 wordt hun zoon **Matthias Spillenaar (S26)** geboren.



(fig. 92) Het fregat de Batavier in reddeloze staat, 1781, Robbert Muys, 1785 (Rijksmuseum)

## Matthias Spillenaar II (S26)

**Matthias Spillenaar (S26)** (1770-1814) genoemd naar zijn oom komt aanvankelijk in een gespreid bedje. Zijn ouders zijn welgesteld, ze wonen in het prachtige huis "Waalzicht" en Matthias groeit zorgeloos op.

Als hij 18 jaar is, wordt hij door het kwartier van Nijmegen beleend met land onder Varik en Huys ter Lede. Dat heeft hij geërfd van zijn oom Matthias, die in hetzelfde jaar was overleden.

In 1791 trouwt hij met **Theodora Judith Helena Schluiter (S27)** en gaat wonen in Boschstein in Varik. In 1792 wordt hun zoon **Johan Abraham d'Outrein Spillenaar (S31)** geboren.

Matthias is inmiddels meerderjarig en vernieuwt persoonlijk de leeneed voor "t Huys ter Lede met de cingelen en boomgaert met vier mergen lants daer het huys op staet, en den duivenkamp daerbij gelegen, sijnde één mergen groot, met den hogen gerigt en alle andere synen toebehoor." [Een Gelderse morgen is 3180 m<sup>2</sup>. Het gaat hier in totaal om vijf morgen land, wat neerkomt op ± 16.000 m<sup>2</sup> (126 m x 126 m).]

In 1793 wordt zijn dochter **Aletta Catharina Spillenaar (S32)** geboren te Varik.

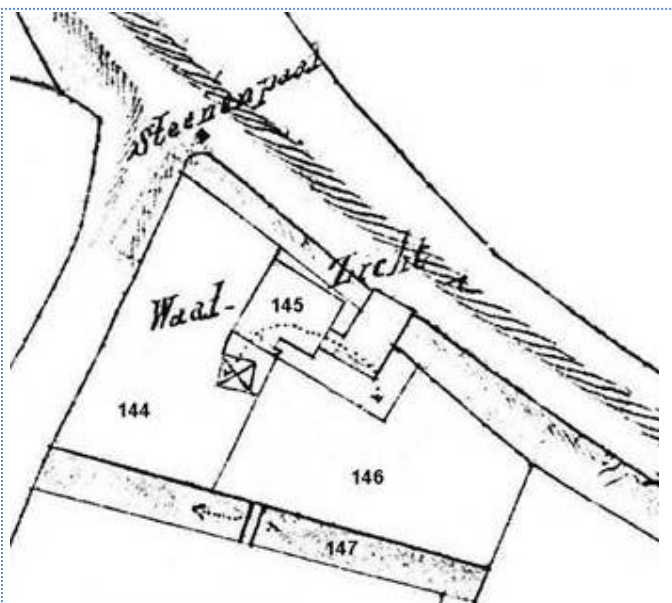

(fig. 93) 't voormalige Huis Waalzicht aan de dijk te Ophemert, vlakbij de grenspaal van Zennewijnen

Zijn vader Jan Hendrik heeft in dat jaar een hypotheek genomen op Waalzicht met zijn landerijen voor f 2500 à 4½ %.

De tijden worden moeilijker, de Republiek der Zeven Verenigde Nederlanden is sinds dit jaar, 1793, in oorlog met Frankrijk, waar in 1789 de revolutie is uitgebroken. Samen met Oostenrijkse en Engelse bondgenoten heeft de Republiek een leger geformeerd, dat aanvankelijk met wisselend succes opereert in de Zuidelijke Nederlanden (het tegenwoordige België, destijds in Oostenrijks bezit). In juni 1794 wordt het coalitieleger echter in de buurt van Charleroi verslagen en moet zich uit de Zuidelijke Nederlanden terugtrekken. Een Franse troepenmacht onder bevel van de generaal Pichegru trekt nu op naar het noorden. De Fransen worden bijgestaan door de Hattemer: Herman Willem Daendels met een door hem opgericht "Bataafs Legioen" van gevluchte patriotten. Het doel is de Nederlanden te veroveren en ook daar een revolutie tot stand te brengen. In oktober 1794 veroveren de Fransen Den Bosch en slagen erin een brug te leggen over de Maas en de Engelsen uit het land van Maas en Waal te verdrijven. Na Brabant wordt nu Gelderland met de Revolutionaire troepen geconfronteerd. In Nijmegen wordt heftig gevochten. Nadat deze stad wordt ingenomen in november 1794 komt de Bommelerwaard aan de beurt. Daendels probeert met boten over de Waal te komen. Dat mislukt, maar dan komt de vorst de Franse en Bataafse troepen te hulp. Overdag wordt het niet warmer dan -10°C. De rivieren vriezen dicht en de legers kunnen met al hun materieel, zoals zwaar geschut oversteken. Op 10 januari 1795 steken ze bij Zaltbommel de Waal over.



(fig. 94) Overtocht van de Franse troepen over de Waal in januari 1795, Joannes Bemme, 1795 - 1841

In 1794 wordt **Jan Hendrik (S33)** geboren in Amsterdam en in Ophemert gedoopt.

In 1798 wordt **Gijsberta (S34)** en op 21 september 1799 wordt **Matthias Spillenaar (S35)** (de 3<sup>e</sup>) in Zaltbommel geboren. Ruim twee weken later op 9 oktober 1799, sterft Theodora Schluiter (S27) door een "doodelyke Stuip na een zeer voorspoedige bevalling" op een leeftijd van 31 jaar.

Een dag later sterft hun zoon Jan Hendrik op 5-jarige leeftijd.

Op 20 november 1799 koopt Matthias Spillenaar 5 hond Essendreefakker en 1 morgen boomgaard: *Oude Wey op Varik geleegen en 3 mergen Bosch*. (Uit de boedel van **M. Theodorus Lambert Doesburgh, voormalig Heer van Varik**. In 1798 wordt door Napoleon de ontheffing van de leenplicht ingesteld. Waardoor de heerlijkheid tot een gewoon eigendomsrecht teruggebracht wordt.)

In 1800 trouwt **Matthias Spillenaar (S26)** opnieuw, nu met **Wilhelmina Gids (S28)** (1775-1807) in Ophemert, waar zijn ouders wonen.

In 1801 verkopen Matthias en Wilhelmina 2 morgen en 3 hond weiland Den Paaldert aan Nol van Arnig en W. van Varik; en 1 morgen en 1 hond Loerskamp te Varik aan Gerrit Vermeulen; en 1 morgen en 3 hond bouwland Den Appelaar te Varik aan Hendrik van Londen en Andries Bongaarts.

Op 2 juni 1801 overlijdt de moeder van Matthias, Aletta Catharina Rasveld (S14) echtgenote van Jan Hendrik Spillenaar (S13). Ze wordt te Ophemert begraven.

Op 18 december 1801 wordt het eerste kind van Matthias en Wilhelmina geboren: **Alida Johanna Spillenaar (S36)**.

1803, **Theodorus Judith Helenus Spillenaar (S37)**, wordt als tweede kind geboren. En in 1804 komt het derde kind: **Johannes Adrianus Spillenaar (S38)**.

Op 1 november 1805 wordt het vierde kind geboren: **Jan hendrik Spillenaar (S39)** en wordt te Varik gedoopt. Hij Trouwt later met Jacoba Lambrechts. Van haar hangt een schilderij in het Tiels museum.

In 1806 overlijdt het derde kind Johannes Adrianus (S38), hij was bijna twee.

In hetzelfde jaar lenen Matthias en Wilhelmina f 10.000 à 6 % met uitgestrekte landerijen als onderpand, onder andere gelegen "in de Dreeven, de Wolfsdarm, Nieuwenhof, den Hoeck, Starrebosch, Steenacker, Voorste Beemd, Achterste Beemd, Ijzeren Kamp, Vossenkamp, Wallight, Heilig Land, Oude Wei, Kleine Steen en Grote Steen."

14 april 1807 wordt **Wilhelmina Spillenaar (S40)** geboren als vijfde kind van Matthias en Wilhelmina.

Op 30 april overlijdt moeder Wilhelmina de Gids op 32 jarige leeftijd op **Huize Boschstein** te Varik.



(Fig. 94a) Jacoba Lambrechts

*"1807 den 30 ~~de~~ April is overleeden Willemyna de Gids*

*Werd ik, op den 14 dezer, verblyd, door de gelukkige bevalling myner waardige en geliefde Echtgenote, Vrouwe WILHEMINA DE GIDS, van eene welgeschapen Dochter, heden avond was myne droefheid niet minder, daar het God behaagde, Haar, in den ouderdom van 31 Jaren, na den gelukkigsten Echt van byna 7 Jaren, door den dood, uit myne liefde-armen te rukken, my nalatende 4 hulpbehoevende Kinderen, met welken ik tevens met myne 4 Voorkinderen hier door in den diepsten Rouw gedompeld ben. - Geve hiervan kennis aan Naastbestaanden en Vrienden, met verzoek van Brieven van Rouwbeklag verschoond te blyven.*

*MATTHIAS SPILLENAAR.  
Den Huize BOSCHSTEIN,  
te Varik, den 30 April 1807."*

In het *Aardrijkskundig Woordenboek der Nederlanden*, van A.J. van der Aa, Deel T-V, 1848, p. 529 staat het volgende over Varik:

Januari 1809:

*[.....] thans heeft men er [d.w.z. te Varik] nog de buitenplaatsen Boschstein en Hondswinkel. Dit deel heeft door den storm en watervloed van Januarij 1809 veel geleden. Een mensch, zijnde een oud man, heeft daarbij het leven verloren, terwijl ook tien stuks vee verdrong, en voorts werden zeven en twintig huizen geheel en al vernield en zeven en vijftig andere beschadigd*

1810, Matthias Spillenaar Heer van de Lede en Oudewaard, verkoopt Franse staatschuld-brieven aan Parijse bankiers, die hem daartoe op Boschstein komen opzoeken. In hetzelfde jaar verkoopt hij nog oogsten te velde te Oudewaard. Bovendien wordt er nog een huis uit de nalatenschap van zijn eerste vrouw verkocht, gelegen in Zutphen. Al deze dingen wijzen erop dat Matthias in geldnood zit en contanten nodig heeft. Op 10 oktober 1810, moet hij voor de schepenen van Tuil komen. Het blijkt dat hij het voor zijn kinderen vastgezette kindsdeel van de erfenis voor zichzelf heeft gebruikt. Vermoedelijk is hij verplicht

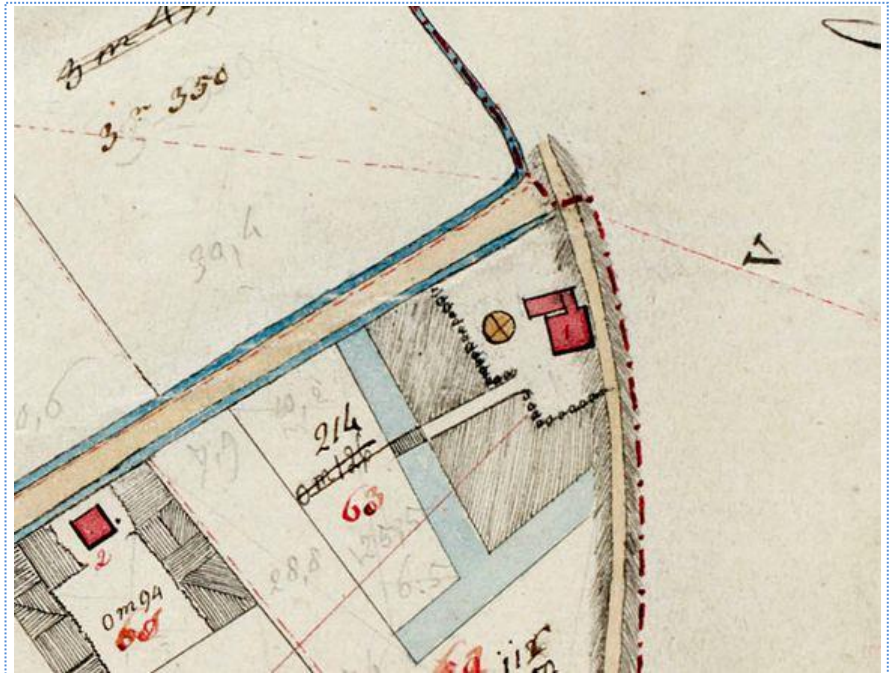

(fig. 95) Huize Waalzigt Ophemert.

gesteld om de eigendommen van zijn 'gerede goederen' af te staan aan zijn kinderen, doordat de voogden zich ermee hebben bemoeid. Vanaf dat moment heeft hij geen eigendommen meer, maar alleen het gebruik.

In 1813 overlijdt Jan Hendrik Spillenaar (S13), weduwnaar van Aletta Catharina Ransvelt op 75-jarige leeftijd in Huize Waalzigt te Ophemert.

In 1814 overlijdt zijn zoon **Matthias Spillenaar (S26)**, weduwnaar van Theodora Judith Helena Schluiter en van Wilhelmina Gids, op 43-jarige leeftijd, drie maanden na zijn vader in Huyze Waalzigt het huis van zijn ouders te Ophemert. Waarom hij niet in Huize Boschstein overlijdt en wel in Huize Waalzigt is onduidelijk.

[A.G. de Groot (verzamelaar van gegevens over de familie Spillenaar in de jaren rond 1940): 'Ik stel mij voor, dat Matthias Spillenaar van huis uit geleerd had een grote staat te voeren. Hij was al zeer jong enig erfgenaam van zijn rijken, kinderlozen oom Matthias Spillenaar. Hij trouwde jong met een vrouw uit deftige stand, begon (mede onder invloed van de ongunst der tijden) al spoedig geld te lenen onder onderpand van vele zijner bezittingen, viel ten dele in handen van woekeraars, zelfs bankiers uit Parijs kwamen den 'Sieur de Leeden et Oudeweerd' te Varik opzoeken om hem in financiële transacties te betrekken. Of zijn beleid hierbij altijd goed is geweest, is niet met zekerheid te zeggen. Wel schijnt het resultaat geweest te zijn, dat er bij zijn overlijden vrij veel schuld was, die natuurlijk ten laste van de toen nog jonge kinderen kwam. Ik moet aannemen, dat anders de rijke bezittingen en de heerlijkheid niet voetstoots verkocht waren, want er waren toch goede voogden, o.a. de predikant van Herewaarden, ds Jan de Gids, een broer van Wilhelmina de Gids, dus een oom van de kinderen.']

Te Huur, om met primo Mai 1802 te aanvaarden: De notable en zeer plaifante BUITENPLAATS met zyn HUIZINGE, genaamd 't HUIS BOSCH-STYN, te Varik, gelegen aan de Rivier de Waal, tusſchen Tiel en Bommel, zynde het Huis voorzien van vyf Beneden- en zes Boven-Kamers, waarvan eenige behangen, voorts Keuken, Waschhuis, Zolders en Vlieringen, Koets- en Bouwhuis met ruime Stallingen voor Paarden en Beesten, eindelyk een groote Tuin, omgeeven met een Viſch-Vyver, en een fraaije Plantagie van Opgaande- en Vruchtboomen; te bevrageen by den Rentmeester B. Buffink, te Varik. Brieven franco.

(fig.96) Uit de krant van 12 november 1801. "De notabele en zeer plaifante Buitenplaats met zyn huizinge genaamd 't Huis Bosch-styn" is te huur.

## 11. De familie Versyden- Van Varick

**Jacob Jansz Versijden van Varick (V19)** geboren te Leiden op 11 sep 1685, heer van Zijl, overleden (ongeveer 75 jaar oud) in 1761.

Hij verkreeg op 4 februari 1729 toestemming Van Varick aan zijn naam toe te voegen. Waarom hij daar behoefte aan had weten we niet, maar zijn moeder was **Maria Elisabeth van Varick (V9)**. Zijn door Dionys van Nijmegen geschilderd portret hangt in Boymans Rotterdam. Versijden heeft ook belangstelling voor genealogie gehad, en in dit kader liet hij een zestal portretjes (miniaturen) maken van zijn familie. Ze zijn van een anonieme schilder, en bevinden zich eveneens in Boymans. De datering van deze portretjes is ongeveer 1750.



(fig. 97a) *Jonker Ramp en zijn vriendin* door Frans Hals.  
Dit schilderij was lange tijd in het bezit van de familie Versyden-Van varick. Zij bezaten veel schilderijen.

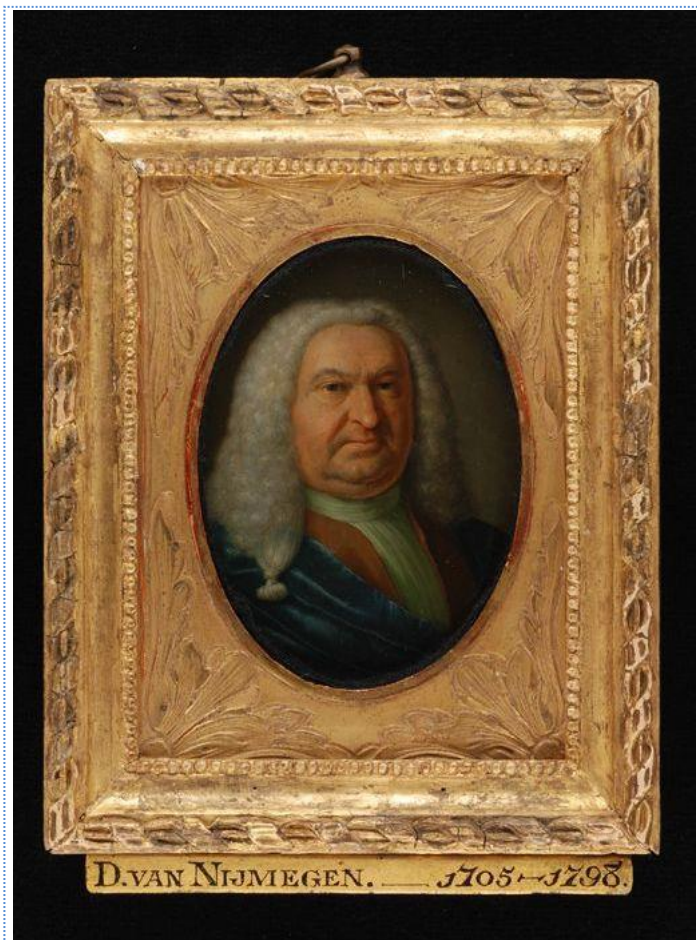

(fig. 97) *Jacob Versijden van Varick*. Hangt in het museum van Rotterdam.

## 12. Baron van Randwijck

Op het perceel op de hoek van de Kerkstraat, de Keizerstraat en de Molenstraat, heeft aan het eind van de 19<sup>e</sup> eeuw een groot herenhuis gestaan. Dat was het kasteelachtige huis met slotgracht van de **Baron Frans Willem van Randwijck (R18)**. Hij was heer van Rossum en Heesselt en eigenaar van een paar steenfabrieken. Van 1890 tot 1894 was hij burgemeester van Varik.

Op een gegeven moment is de familie uit elkaar gegaan en zijn ze uit Varik vertrokken. Vervolgens heeft de baron zijn huis te koop gezet voor f 14.500,-. Toen er geen kopers kwamen heeft hij uit woede alles afgebroken, behalve de muur, die er nog staat, en een hekwerk aan de Molenstraat, dat intussen ook verwijderd is.

Piet van de Geijn heeft toen op deze plek een huis gebouwd in 1929.

Een gedeelte van de muur was in elkaar gezakt of stond scheef, deze is een aantal jaren geleden nog gerestaureerd door André van de Geijn, samen met Koos Gelens en Wim Koot.

Er zijn geen tekeningen bewaard gebleven van het huis Wel is bij het kadaster nog een plaatgrond aanwezig.



(fig. 98) Hier een kaart met de plaats aangegeven (rood kruis) waar ongeveer het herenhuis van Baron van Randwijck moet hebben gestaan. Verder zien we links op de kaart Huize Boschstein ook ingtekend.

Baron Frans Willem van Randwijck (R18) stamt af van een adellijk geslacht dat lange tijd in het bezit is geweest van Heesselt.

De eerste die Heesselt in bezit heeft is **Jacob van Randwijck (R1)**, die heer is van Gameren, Rossum en Heesselt (vanaf 1639). Zijn vrouw **Genoveva Maria van der Noot (R3)** is vrouwe van Beek.

En zo dragen hun nakomelingen de titel van Heer van Beek, Gameren, Rossum en Heesselt.

Het groote Heerenhuis met Bijgebouwen en Tuin te **Varik** bij Tiel, te zamen groot 65 Aren 20 Centiaren, is slechts ingezet op f14,500. De toeslag blijft bepaald op 4 Maart 1898, des namiddags één uur, ten huize van A. VAN HEES, te Tiel.  
J. L. VAN LIDTH DE JEUDE,  
Notaris te Tiel.

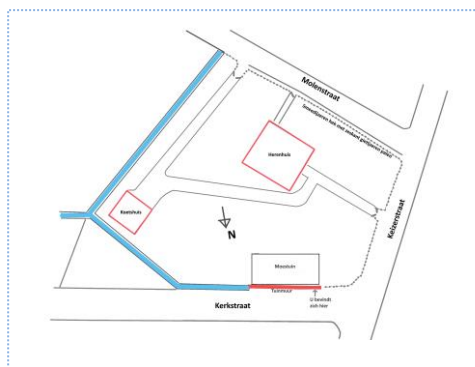

De Notarissen J. L. VAN LIDTH DE JEUDE, te Tiel, en D. FORMIJNE, te Wamel, zullen op **Vrijdag 18 Februari 1898** bij Inzet, en veertien dagen daarna, **Vrijdag 4 Maart** bij Slag, telkens des namiddags één uur, ten Huize van den Heer A. VAN HEES, te Tiel, **Publiek Verkoopen:**

**onder VARIK,**

namens den HoogWelGeb. Heer F. W. Baron VAN RANDWIJCK, een hecht, sterk, voor enkele jaren gebouwd

**HEERENHUIS,**

met Koetshuis en grooten Tuin, staande midden in het dorp **Varik**. Kadastraal bekend in Sectie B, No. 1908, groot 65 Aren, 20 Cent.

Het Huis bevat beneden 5 groote Kamers, waarvan 2 en Suite, boven 7 groote Kamers en Badkamer, ruime Zolder met beschoten Kap met Meidenkamer en een Vliering.

Bijna alle Kamers zijn voorzien van Stookplaatsen met Marmeren Schoorsteenmantels en zijn alle rijk geplafonneerd en met Papier stukbewerkt, evenzoo de corridors. Verder bevat het Huis eene ruime Keuken, met Pomp voor Welwater en eene Waterleiding met Perspomp met reservoir op den Zolder; Provisiekamer, Electriche belgeleiding, Water Closets en voorts een Kelder met Wijnhokken.

Het Koetshuis bevat Stalling voor 4 Paarden en Tuigenkamer, verder Karnhuis met Hondentredmolen.

De Tuin bevat vele fijne Vruchtboomen.

Betaling Koopsom en Aanvaarding 1 Mei 1898.

Grondbelasting f56.91.

Te bezichtigen dagelijks, waarvoor men zich gelieve te wenden tot den Tuinman H. D. VERWOERT, te **Varik**.

Inmiddels ook uit de hand te Koop.

(745)

## 13. Varik eind 18<sup>e</sup> eeuw decor van oproer

“Opruiing en verzet” liepen toch nog goed af.

Het gaat over een rechtzaak die speelt in de Franse tijd.

Op 13 mei 1796 verschenen in Zaltbommel de volgende personen als getuigen in een zaak ter verdediging van de gevangen genomen Willem Vermijne: Frederik Ralenbeek, chirurgijn, woonachtig in Ophemert; Gijs van Lent, eveneens uit Ophemert. Sweer de Kok; Johannes van Londen; Gijs van Balgoijen; Jeroen van Balgoijen; Hendrik van Londen, herbergier in Varik; Jan Nagtegaal, knecht bij dezelfde herberg; Huybert van Os; Frans Willem Dement.

Op de eerste twee na kwamen de getuigen uit Varik.

Uit de vragen en antwoorden van de getuigen blijkt, dat in december 1795 problemen zijn ontstaan in het dorp Varik.



(fig. 99) hier een stempel van het gemeentehuis in Franse tijd.

Hieronder het verslag aan de hand van die getuigenverklaringen:

Die bewuste maandag is Frederik Ralenbeek, de chirurgijn, geroepen bij een patiënt in de Grotestraat in Varik. Terwijl hij de vrouw van Dirk Vermeulen consulteert, hoort hij de klok van de kerk op een ongewone tijd luiden. Na zijn consult gaat hij poolshoogte nemen en ziet, als hij de kerk nadert, dat er een grote menigte verzameld is.

Ralenbeek gaat de kerk in en klimt op een stoel om te zien wat er voorin de kerk aan de hand is. Daar staan binnen het doophek enkele heren die zich voorstellen als Geukama (advocaat in Zaltbommel), C. Faaij, Van der Feltz (burgemeester van Zaltbommel) en H. Schul, van de commissie van organisatie van de (nieuwe Fransgezinde) dorpsregering.

Naast de stoel waarop Ralenbeek staat, komt de vrouw van Jan Hendrik Grootveld staan. Deze vrouw, Dirkje Bussing, ergert zich zichtbaar.

Er komen nog meer mensen de kerk in, kinderen, mannen en vrouwen. De heer Geukama draagt een pruik en een blauwe jas. Hij vraagt wie zich als stemgerechtigde wil aangeven en wil tekenen. De mensen, die naar voren komen om te tekenen, zijn voornamelijk van de roomse religie en woonachtig in Varik. Ze blijven na de ondertekening bij de heren binnen het doophek staan.

De heren danken de oude dorpsregering. Schul vraagt aan Jan van Deutekom, herbergier in Varik, ook te tekenen. Maar Jan heeft daar geen zin in, "Het staat mij immers vrij om te tekenen of niet te tekenen. Ik doe sulxs niet omdat men daar mede niet langs de weg sou kunnen lopen." zegt Jan. Waarop Geukama antwoordt: "Gij moogt beter wel swijgen, wij sullen U wel vinden". Tevens verzoekt men hem de kerk te verlaten. "Wie niet als stemgerechtigde wil tekenen, dient de kerk te verlaten", merkte één van de heren op. Dirkje Bussing is Intussen naar voren gekomen en roept: "De kerk behoort aan de gereformeerden en niet aan den paapen", Haar schoonvader, de gewezen schout Dirk van Grootveld, voorziet dat er moeilijkheden kunnen ontstaan en leidt Dirkje Bussing de kerk uit. Wederom verzoekt men de niet- ondertekenaars de kerk te verlaten. De meesten verlaten de kerk, maar enige mensen, onder wie Willem Vermijne, blijven binnen. Willem zegt: "Als allen de kerk ruijmen, dan doe ik dat oock".

De hulp van schout Grootveld wordt weer ingeroepen door de heren. Maar Grootveld vestigt de aandacht erop, dat hij geen schout meer is. "In dat geval", beslissen de heren, "worden de niet-tekenaars door de landbode Roomer de kerk uitgezet." Willem Vermijne zegt daarop: "Men hoeft mij niet te doen uit te lijden, ik sol gaan". Morrend en grommend verlaat hij de kerk. Getuigen kunnen niet verstaan waaruit dat grommen en morren bestaat, ofschoon ze dicht bij hem zijn.

Willem Smulders, Mattijs Wielaard, Jan van Leeuwen, Johannes Offerden en nog meer anderen blijven in de kerk. Johannes van Londen staat met een paar mensen over het gebeurde na te praten. Dirkje Bussing heeft zich weer zo kwaad gemaakt, dat ze op de deuren van de kerk begint te slaan. Even later gooit ze stenen tegen de kerk. Geukama komt naar buiten en vraagt: "Dirkje, sou jij niet willen dat de Prins hier was?"



Dirkje antwoordt: "Mij kan nog de Prins, nog de patriotten iets schelen. Ik ben voor de kerk en de gereformeerden hoort se te hebben en niet de paapen".

Na dit incidentje gaan de getuigen de herberg binnen bij Van Londen en scharen zich rond de warme kachel. Achter de gelagkamer zijn de vrouw van de herbergier, de onderschout, de schout, de huurmeester Jacobus Akkermans en de knecht van Willem Vermijne. Er staat veel



(fig. 100) "Buiten de herberg" Een schilderij van Jan Hendrik van Grootvelt uit Varik. De kleinzoon van Dirkje Bussing uit dit verhaal.

volk om de warme kachel, als de heren de herberg binnenkomen. Ze lopen naar de kachel toe om zich te warmen. Als Schul bij het volk rond de kachel staat, moet hij een klap hebben gehad, want hij baant zich al slaande en stotend een weg van de kachel naar de deur van het portaal. Hij raakt daarbij enige personen, onder wie het broertje van Dirkje Bussing. Schul verlaat de herberg, maar juist komt Willem Vermijne de deur binnen. Willem loopt daarbij een klap op. Na enig geworstel over en weer in het portaal, gaat Willem naar binnen en Schul naar buiten. Willem Vermijne loopt naar achter en klaagt dat hij door Schul zonder reden in het gezicht is geslagen. Hij laat het er niet bij zitten, en neemt zich voor Schul nader aan de tand te voelen. Hij verwacht een vechtpartij en daarom gooit hij zijn geldbuidel op de tafel. Deze barst open en het geld rolt over de vloer. Ralenbeek en Grootveld verzamelen het geld, nadat Willem naar buiten gaat. Buiten staat Schul op de koets te wachten, die hem naar Zaltbommel zal brengen. Willem spreekt hem aan: "Waarom hebt gij mij soo sterk aan het hoofd geslagen? Het doet mij nog seer". Schul antwoordt. "Ik weet niet of ik U geslagen heb; soo ik U geslagen heb, vergeef het mij, ik vergeef het U, komt bij mij, ik heb ses flessen wijn voor u over". Na dit excuus zegt Willem: "Ik vergeef het U. Ik heb wel twaalf flessen wijn voor U over".

Het geschil wordt bijgelegd. Ze gaan samen de herberg van Van Deutekom binnen, die tegenover de herberg van Van Londen ligt. Binnengekomen brengt Schul een glaasje genever bij Willem Vermijne, en samen drinken ze 'n glaasje. Ze verlaten de herberg weer en komen Dirkje Bussing tegen, die buiten staat te wachten. "Heer, gij had mijn broertje niet moeten slaan, het gaat hoe het gaat, de paapen moeten eruit". Schul loopt verder en stapt in het rijtuig, dat intussen gearriveerd is. Hij groet de mensen en het rijtuig vertrekt. Willem Vermijne staat bedaard op de dijk en roept geen onvertogen woord tegen Schul. Dit wordt later door Schul ontkend.

Die nacht om twaalf uur verschijnt in Varik een gewapende burgerwacht uit Zaltbommel. Verder zijn aanwezig de schout en de secretaris van Heesselt, Jan de Cock van Delwijnen, de heren Geukama en Schul, en nog enige dienders. De groep gaat rechtstreeks naar de schuit van Willem Vermijne die net boven de molen van Varik afgemeerd ligt. Men betreedt de schuit en haalt Willem van zijn bed. Er is nogal haast bij, want Willem krijgt niet eens de gelegenheid zich naar behoren te kleden of zijn schoenen aan te doen. De officier van de groep slaat hem met een stok en met een snaphaan. (geweer) Om Willem te laten merken, dat het menens is, schiet men met de snaphaan. Veel mensen uit het dorp hebben het schot gehoord. De groep gaat vervolgens naar het huis, waar Dirkje Bussing woont en nemen haar ook mee naar Zaltbommel. Daar worden Willem en Dirkje in de gevangenis gezet. De volgende dag verschijnt Jan de Cock van Delwijnen om de schuit van Willem, geladen met aardappels, in beslag te nemen. Hij vraagt aan Hendrik van Londen of

de schuit kan blijven liggen, waarbij hij zich als borg met lijf en goed eraan zou willen verbinden. Intussen verschijnen Comelis Vermijne, de broer van Willem, en de heer Martini, wonend in Ophemert. Martini vraagt aan Jan de Cock wie hem heeft gemachtigd de schuit in beslag te nemen. Jan zegt dat dat door de heer Schul is opgedragen. Martini verzoekt hem om een schriftelijke machtiging die heeft Jan echter niet bij zich. Het in beslag nemen van de schuit gaat daarop niet door.

Tijdens het proces komt de handel en wandel van Willem Vermijne duidelijk uit de verf. Willem is aardappelhandelaar en koopt die in Varik en omgeving. Hij verkoopt ze in Holland. Op de dag van zijn arrestatie heeft hij van Jeroen van Balgooyen en van Benjamin van Swol aardappels gekocht. Hij was van plan als de schuit vol was, de volgende dag te vertrekken. De aardappelbeurs is van ouds in de herberg van Van Londen. De handelstransactie wordt altijd besloten met het stoppen in de armenbus van twee stuivers van de verkoper en zes van de koper. Dit ter compensatie voor het gebruik van de ton, die de armen toebehoort. Willem is volgens getuigenverklaringen altijd een stil en eerlijk persoon. Hij geeft zich niet over aan dronkenschap of ruzie. Hij bezit een huis in Varik ter waarde van tweehonderd gulden, dat bewoond wordt door zijn zwager Gerrit de Graaf. Willem is geen ruziezoeker en werkt altijd voor de kost.

Na het verzamelen van diverse getuigenverklaringen, onder andere ook van mensen die bij de rel aanwezig zijn geweest, maar in het rechtsgebied Deil wonen, begint de rechtszaak. De eerder genoemde getuigen worden verhoord. Ook Jenneke Maria van der Weerd, stiefdochter van Hendrik van Londen, Hendrik Kroon, Albertus van Roosendaal, Jan de Swart en Willem de Swart, allen wonende te Drumpt. De laatste twee zijn achterneven van Willem Vermijne.

De zaak openbare aanklager contra Dirkje Bussing wordt gecontinueerd. In februari 1797 kwam men al tot een eis in de zaak. De verdachten werden beschuldigd van opruiing en verzet tegen het wettelijk gezag. De eis voor Dirkje: ze zou door de scherprechter vastgebonden worden aan een paal en gezeseld met de roede, gebrandmerkt, en opgesloten in het tuchthuis voor de tijd van tien jaar om gedurende die tijd de kost met haar handen te verdienen.

Willem hoorde de volgende eis aan: de beklagde zal worden gebracht naar de plaats waar men gewoon is criminele justitie te doen, om aldaar door de scherprechter met de zwaarde te worden gestraft tot de dood er op volgt (gedateerd 2-2-1797)

's Middags om twee uur wordt het vonnis uitgesproken. (In het procesdossier staat de uitspraak die nog net ten gunste van het tweetal uitvalt). Beiden worden die middag wegens gebrek aan bewijs vrijgelaten. De eis wordt niet ontvankelijk verklaard. Dirkje Bussing en Willem Vermijne halen opgelucht adem na een gevangenisstraf van een jaar.

In onze tijd zou men onmiddellijk schadevergoeding eisen voor dat jaar zitten en voor het leed dat aangedaan was. Daar is verder niets van terug te vinden.

N.B.: Dirkje Bussing (Bussink) trouwde met Jan Hendrik van Grootveld.

Zij waren de grootouders van de kunstschilder Jan Hendrik van Grootvelt. Ten tijde van de rel en het daaropvolgend proces met de veroordeling was Dirkje een jonge moeder: Dirk was bijna 9 jaar in december 1795, Trijneke was 7, Berent 5, Al(e)ida ruim een jaar; Willem was nog een zuigeling. In de periode tussen de rel en het vonnis hebben ze Dirkje blijkbaar niet in verzekerde bewaring gesteld. Want eind juli 1796 (ruim twee maanden na het getuigenverhoor op 13 mei), werd zoontje Hendrik verwekt, geboren op 31 maart 1797 (ruim een maand na het vonnis). Dirkje was hoogzwanger toen haar werd aangezegd dat zij "door de scherprechter vastgebonden (zou) worden aan een paal en gezeseld met de roede, gebrandmerkt, en opgesloten in het tuchthuis voor de tijd van tien jaar om gedurende die tijd de kost met haar handen te verdienen."

## 14. Kozakken in het rivierengebied

De Franse tijd onder Napoleon in Nederland duurde van 1795 tot 1814, bijna 20 jaar. Aanvankelijk waren veel mensen blij met de komst van de Fransen. Het zou veel beter worden, maar dat viel wat tegen. De handel lag stil, de vijanden van Napoleon werden onze vijanden en er moesten veel geld en manschappen naar zijn leger.

In 1812 overspeelde de oppermachtige Franse Keizer Napoleon zijn hand. De veldtocht tegen Rusland, dat zich aan de zijde van Groot-Brittannië had geschaard, liep uit op een grote militaire catastrofe. Napoleon werd in de verdediging gedrongen, en steeds meer landen verklaarden Frankrijk de oorlog. Met een nieuw leger probeerde de Keizer hen te weerstaan, maar de overmacht was te groot. In oktober 1813 leed hij in de 'Volkerenslag' bij Leipzig een zware nederlaag en werd hij uit Duitsland verdreven.

De geallieerde bondgenoten, Rusland, Pruisen, Oostenrijk en Groot-Brittannië kwamen overeen Frankrijk gezamenlijk te bestrijden en hun oorlogsinspanningen op elkaar af te stemmen. In het kader van de geallieerde opmars naar het westen rukten Russische en Pruisische troepen op in de richting van Nederland. Op 9 november 1813 trokken de Kozakken – licht bewapende en daardoor snelle Russische ruiters – als eersten bij Gramsbergen in Overijssel de grens over. Spoedig daarna zwermden zij uit over heel Overijssel, Drenthe Groningen en Friesland.

De Kozakken, van oorsprong een steppevolk uit Oost-Europa en Aziatisch Rusland, vormden in 1813 een voorhoede van een tsaristische hoofdmacht. Zij kwamen als eersten ons land binnen om de Franse bezetter te verdrijven. De Kozakken zijn in de herinnering van veel Nederlanders blijven voortbestaan. In de geschiedenisboekjes worden Kozakken vooral beschreven als ruige mannen, plundersaars en kindermoordenaars. De Betuwe heeft ook veel geleden onder het verblijf van de Kozakken. De dorpen Varik, Neerijnen, Deil, Geldermalsen, Waardenburg, Zoelen en



(fig. 100a) Een Kozak spiest Napoleon aan zijn speer

Beesd zijn wekenlang onderworpen geweest aan hun afpersingen, liederlijk gedrag en geweld. Bedenk daarbij dat slechts vijf jaar eerder de grote overstroming van 1809 veel schade had veroorzaakt in het rivierengebied.

Tegelijk waren deze Kozakken ook bevrijders, en speelden een belangrijke rol bij de strijd tegen de Fransen.

Het Pruisische legerkorps van generaal Von Bülow bevond zich op 2 december 1813 vlakbij Utrecht en marcheerde in zuidelijke richting naar de Bommelerwaard.

Op dat moment had het leger van de Russische generaal Winzingerode de Rijn nog niet bereikt, maar hij stuurde alvast een detachement Kozakken naar Von Bülow om ze te helpen de Waal over te steken. Von Bülow was echter al in Brabant en de Kozakken die op 16 januari 1814 Varik bereikten, merkten dat ze te laat waren. Door de verwarring duurde het lang voordat nieuwe bevelen hen konden bereiken.

Intussen zwierven de ongeveer 150 Kozakken hier rond en misdroegen zich vreselijk.



(fig. 100b) Generaal Von Bülow

Na in Varik huisgehouden te hebben, gingen ze naar Neerijnen en vervolgens naar Deil en Geldermalsen. Ze eisten overal voedsel, drank en onderdak en als ze dat niet kregen, sloegen ze de inwoners en verkrachtten de vrouwen. Zodra een dorp leeggeroofd was trokken ze naar het volgende dorp. Ze leken bij geen enkel onderdeel te horen en deden net of ze niemand verstonden als er naar gevraagd werd.

De hertog van Saksen-Weimar, die al in België zat en onder wiens bevel zij stonden, kreeg kennis van dit wangedrag. Hij gebod ze te vertrekken en gaf opdracht alle stropende Kozakken te laten arresteren. Maar de middelen hiervoor ontbraken.

Intussen ging een deel van de Kozakken naar Geldermalsen en gingen in 't Huis te Geldermalsen van Baron van Brakel bivakkeren. Deze werd genoodzaakt om met zijn moeder en familie in een klein appartement te gaan zitten.

De Kozakken eisten iedere dag voedsel en geld en waren van plan om daar tot aan de vrede te blijven zitten. Brieven met bevelen gingen heen en weer, maar de Kozakken bleven zwerven en stropen. Was een dorp leeggeroofd of werd hun verblijf afgekocht, dan trokken ze verder. Hoe zij huishielden blijkt uit een brief van de heer Van Empel, burgemeester van Varik van 4 mei 1814 aan de commissaris van het district Tiel. "Het is niet anders dan een aaneenschakeling van wanbedrijven en geweldensrijen geweest". In bijzonderheden gaf hij op, wat bij verschillende ingezetenen was gestolen of door bedreiging was afgeperst. Alles konden zij gebruiken. Herhaaldelijk probeerden zij vrouwen te dwingen tot overspel en kwam de man of broer tussenbeide, dan werd deze geslagen en mishandeld. "Toen zij uiteindelijk vertrokken", zo eindigde de heer van Empel zijn verslag, "hebben zij mij gepersuadeerd (=gedwongen red.), een in een vreemde taal geschreven document te ondertekenen. Waarschijnlijk als bewijs van goed gedrag."

De burgemeester van Geldermalsen schrijft in een rapport over de Kozakken die daar 36 dagen verbleven iets vergelijkbaars. Officieren gaven hun minderen vaak het slechte voorbeeld. De woning van een predikant te Geldermalsen werd door vele Kozakken als bivak gebruikt. Zijn vrouw en pasgeboren baby moesten uit het raam vluchten toen de Kozakken in hun kamer stampij maakten en bij het ziekbed van de zieke moeder plasten. Kort daarna is het kind overleden, waarschijnlijk door de kou. En de zieke moeder overleed waarschijnlijk door de schrik.

Tenslotte brachten sommige bemiddelde bewoners geld bijeen om de Kozakken uit Geldermalsen af te kopen, waarna ze met een grote som geld naar Beesd en Mariënwaard vertrokken. Ook hier werd afkoop als middel gebruikt. Net als in Deil, waar hun 100 gulden werd aangeboden als zij het dorp niet binnenkwamen. Zij marcheerden verder maar kwamen terug en wilden nog 20 dukaten. In Rumpt betaalde de burgemeester

65 gouden Louis en 20 dukaten. Dat zij dat geld in eigen zak staken is wel duidelijk.

Op 5 april kwamen ze in Zoelen aan; vier officieren, 79 soldaten, 180 paarden, een kameel en veel bagagewagens. De burgemeester overhandigde hen een order in het Russisch van de generaal Van Suchtelen, commissaris voor Nederland bij Russische en Pruisische legers. Daarin stond dat ze naar België moesten trekken om naar hun legeronderdeel te gaan.

De Kozakken weigerden de order aan te nemen en wilden alleen weg als tsaar Alexander het persoonlijk zou vragen. Tegen betaling van een grote som gingen ze op 12 april weg. Ze wilden naar de Bommelerwaard.

Intussen had op 11 april 1814 het departement van oorlog opdracht gegeven aan Nerdelandse generaal Bruce om de



(fig. 100b) Kozakken zagen er vervaarlijk uit



(fig. 100c) Een bivak van de Kozakken. Zij vreesden geen kou, zij hadden vele lagen kleren.

Kozakken op te pakken, naar Den Bosch te transporteren en “het geweld met geweld te keren.” Hierna moesten de Kozakken naar hun onderdeel begeleid en afgeleverd worden inclusief een rapport van hun wandaden. De geroofde goederen moesten worden afgenomen en in Den Bosch in de citadel Papenbril gedeponneerd worden.

Generaal Bruce gaf W.A. Van Lidth de Jeude, luitenant-kolonel van de schutterij van Tiel, de opdracht de Kozakken gevangen te nemen en de gestolen goederen in beslag te nemen. Dat deed hij adequaat samen met de compagnie Landstorm van Ophemert, Varik, Ochten en Buren.

Al op 15 april waren 84 Kozakken gevangen genomen en soms waren er flinke schermutselingen voor nodig. De Kozakken werden in triomf naar Tiel gebracht, waar ze door de menigte nogal belaagd werden.

De Kozakken en de in beslaggenomen goederen werden per schip naar Den Bosch gebracht.

Nu moest nog worden uitgezocht bij welk onderdeel de Kozakken afgeleverd moesten worden. Dat bleek uiteindelijk in Maastricht te zijn. Op 9 mei marcheerden ze onder begeleiding naar Maastricht, waar ze werden overgedragen aan een detachement Kozakken dat naar Keulen vertrok.

Als men denkt dat het daarmee afgelopen was, dan vergist men zich. Het geheel kreeg nog een staartje. Want de Kozakken beklagden zich over hun vangenneming en behandeling en eisten alle goederen terug.

Uiteindelijk heeft de Nederlandse staat de goederen ruim getaxeerd en de waarde teruggeven inclusief 30.000 dukaten uit de staatskas opdat de betrekkingen met tsaar Alexander die later een bezoek kwam brengen niet vertroebeld zouden worden.



(fig. 100d) Tsaar Alexander I (1777-1825)

# 15. Jan Hendrik van Grootvelt (1808-1855)

(Naar een tekst van Harry van der Bruggen op de site van [www.varik.nl](http://www.varik.nl))

Ruim tweehonderd jaar geleden werd in Varik **Jan Hendrik van Grootvelt (G10)** geboren op 16 december 1808.

In zijn tijd was hij een beroemd kunstschilder. Op 17-jarige leeftijd won hij een Koninklijke medaille, als afsluiting van zijn opleiding aan het Stads Instituut voor Teeken- en Schilderkunst in 's-Hertogenbosch. Vanaf zijn negentiende exposeerde hij geregeld in binnen- en buitenland. Al in 1842 werd hij eervol vermeld in het schildersboek van Immerzeel. Zijn werken waren zeer gezocht, bijvoorbeeld door verzamelaars. Hij was leermeester van enkele bekende leerlingen (Petrus Marius Molyn 1819-1849, Carel Joseph Grips 1825-1920). Bij zijn overlijden, op 8 juni 1855, noemde de krant in Den Bosch hem "de voornaamste der Nederlandsche kaarslicht-schilders".



(fig. 101) Jan Hendrik van Grootvelt, Zelfportret, circa 1850.

Olieverf op paneel, 13,3 x 11 cm. (Particulier bezit)

Jan Hendrik is de oudste zoon in het gezin van **Dirk van Grootveld (G7)** uit Varik en **Anna Elisabeth Velcke (G8)** uit Heerewaarden. Dirk is op zijn beurt oudste in het gezin van **Jan Hendrik van Grootveld (G3)** en **Dirkje Bussink (G4)**. Met dit echtpaar zijn we bij de bekende Varikers uit het vorige verhaal. De vader van deze Jan Hendrik, **Dirk van Grootveld (G1)**, is tussen 1772 en 1784 diaken van de hervormde kerk.

Tevens is hij schout van Varik. Als schout en als "boekhoudende diakon" is Dirk betrokken bij, onder meer, de leniging van de nood tengevolge van "de droevige overstroming" in de winter 1783-'84. De schout-diacon blijkt te vrijgevig. In 1784, als Dirk "afgaande diakon" is en opgevolgd zal worden, blijkt de kas van de Varikse kerkenraad niet te kloppen. Het heeft nog veel moeite gekost om de tekorten aangevuld te krijgen.

In het gezin van Jan Hendrik van Grootveld (G3) en Dirkje Bussink (G4) zijn zes kinderen bekend: Dirk, Trijneke, Berent, Alida, Willem en Hendrik.

De oudste, **Dirk van Grootveld (G7)**, trouwt met **Anna Elisabeth Velcke (G8)**.

In het gezin van Dirk en Anna Elisabeth worden tussen 1808 en 1815 vijf kinderen geboren. **Jan Hendrik van Grootvelt (G14)**, de latere kunstschilder, wordt geboren op 16 december 1808. Een meisje **Adriana (G16)** overlijdt jong, op 20 mei 1811. Het volgende meisje wordt weer **Adriana (G17)** genoemd, geboren in Varik op 15 maart 1812.

In Varik is Dirk van Grootveld (G7) "aardappelteelder" van beroep.

Aardappelboeren in de Tieler- en Bommelerwaard hebben het niet makkelijk. De oogsten mislukken vaak door overstromingen van Maas en Waal en door ziekten in de gewassen. Veel boeren kunnen het niet bolwerken.

Daarom verhuist het gezin naar 's-Hertogenbosch.

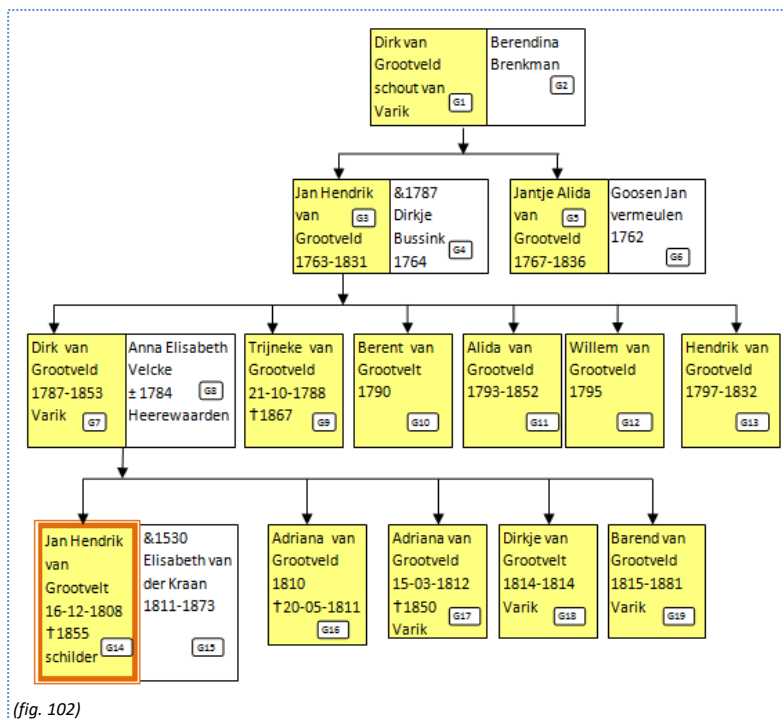

(fig. 102)

In 1813 loopt de bezetting van Nederland door de Fransen ten einde. In december naderen de bondgenoten. Op 26 januari 1814 wordt Den Bosch ontzet. Als belangrijk militair knooppunt krijgt deze stad nu een aanzienlijke legermacht. Veel jonge mannen vinden emplooi in het leger.

Dirk van Grootveld ziet zijn kans en wordt in 1814 sergeant bij het Zeventiende bataillon Infanterie Landmacht in 's-Hertogenbosch.

Op 13 juli 1814 wordt in Den Bosch het dochtertje **Dirkje (G18)** geboren. Vader (Dirk) gaat de geboorte aangeven, vergezeld van Huibert de Vries en Gerrit Roosendaal, soldaten uit Dirks bataillon. Het meisje wordt gereformeerd gedoopt in de Bossche Grote Kerk op 24 juli. Het overlijdt op 13 oktober dat zelfde jaar – de kindersterfte is enorm in die tijd. De Van Grootvelds wonen in wijk D, de Diepstraat nr. 416 in Den Bosch.

In wijk D wonen veel mensen uit andere steden in Zuid- en Noord-Nederland, alsook uit Duitsland en Zwitserland. Wonen in “de grote stad” zal een hele overgang zijn geweest voor de Varikers.

Vader Dirk woont in de kazerne. Moeder Anna Elisabeth draagt de zorg voor haar jonge gezin veelal alleen.

De geboorte en dood van Dirkje zijn wellicht ingrijpende gebeurtenissen voor de ouders, in hun vreemde omgeving. Voordat jongste in het gezin, Barend (29 september 1815), geboren wordt zoekt moeder de vertrouwde omgeving van haar Varikse schoonfamilie weer op.

Vader Dirk blijft sergeant bij de infanterie. Jan Hendrik de oudste zoon geniet in Den Bosch zijn opvoeding; als jongeling gaat hij bij een boekdrukker in de leer. Per 1 oktober 1824 start hij het avondonderwijs aan de tekenschool, dat gratis wordt gegeven aan kinderen uit arme gezinnen. In september 1827 sluit hij het af als winnaar in de hoogste klasse, beloond met de genoemde zilveren medaille vanwege de Koning.

Jan Hendriks zus Adriana wordt naaister.

Barend leert het vak van kleermaker.

Moeder Anna Elisabeth wordt kroeghoudster op hun woonadres Sint Jacobskerkhof D 483. In het sociale milieu waarin zij leven, zorgen de huisvrouw en dochters vaak voor

neveninkomsten. Het salaris van de sergeant is mager voor dit gezin met drie opgroeiende kinderen; vermoedelijk verdient Anna Elisabeth al vroeg bij. Den Bosch heeft veel kroegen en “koffijhuizen”. De mobilisatie vóór 1830 en de staat van beleg daarna leiden tot een overbevolking aan militairen en een verminderd politietoezicht. In veel kroegen verspreid over de stad en in de “mot- en ravothuizen” zoeken soldaten hun vertier. Dochter Adriana zal wel vaak in de kroeg hebben moeten bijspringen. Ook heeft Anna Elisabeth hulp van haar jongere zus Adriana (geb. Heerewaarden 7 juni 1804), die in Den Bosch bij de Van Grootvelds inwoont. Eerst raakt Jan Hendriks tante Adriana in verwachting van een onbekende vader. Zij brengt haar kind niet bij haar familie in Heerewaarden ter wereld, maar in Varik (3 oktober 1828). Vervolgens raakt zijn zus Adriana zwanger van een kanonnier, Geert Jobing, met wie zij overhaast trouwt (21 september 1833). Het jonge stel verhuist naar Rolde, in Drente, de streek waar Geert vandaan komt. Vervolgens krijgt tante Adriana nog enkele onwettige kinderen (1836, 1838, 1843 en ong. 1845).

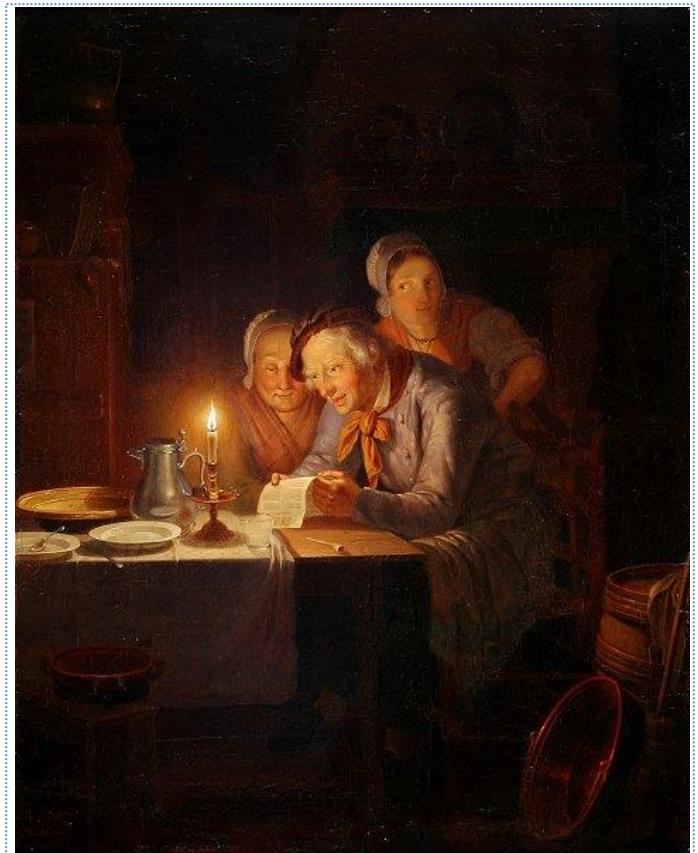

(fig. 102) Belangrijk nieuws. Jan Hendrik van Grootvelt 1835.

Uiteindelijk trouwt zij in Heerewaarde op 7 september 1847 met de weduwnaar Jan Valkhof. Zelf weduwe geworden, hertrouwt zij op 7 maart 1851 met Jacob van Brakel.

Jan Hendrik van Grootvelt, die later veel kroegscènes schildert met drinkende, rokende, kaartende, zingende, dansende en vrijende mensen, kan blijkbaar uit zijn herinnering putten.

Jan Hendrik van Grootvelt is bekend geworden als schilder van binnenhuizen vooral, maar niet alleen boerenbinnenhuizen, ook herbergen, markten, winkels en klaslokalen, beschenen door licht van kaarsen, olielampen, een open haard, lantaarns, de maan, een onweer, een uitslaande brand, enzovoort. Dit was een van de veelbeoefende genres in de West-Europese Romantische schilderkunst. "De kaarslichtschilder" Van Grootvelt was ongetwijfeld een van de groten in dit genre.



(fig. 103) het winnende danspaar 1842. Jan Hendrik van Grootvelt.

De Van Grootvelds in Den Bosch onderhielden vermoedelijk hechte banden met Varik. Althans Jan Hendriks jongste broer Barend keerde terug naar zijn geboortedorp, trouwde er en stichtte er een gezin. Eerst trouwde hij op 21 januari 1842 met Geertje van de Graaf, (geb. Varik 16 maart 1818) dochter van Machiel van de Graaf en Catharina Clements. Op 23 december 1858 hertrouwde hij met Elisabeth Verbeek, (geb. Est 23 maart 1834) dochter van Gerrit Verbeek en Leijntje Kleij. Uit het eerste huwelijk zijn vier, uit het volgende zijn zes kinderen bekend, allen in Varik geboren. Van deze tien kinderen waren er twee jongens, Jan Hendrik (geb. ong. 1861) en Barend (geb. 1864); beiden werden ook kleermaker.

Wellicht wonen er nog achterneven en –nichten van de kunstschilder in Varik?!

In het gezin van Jan Hendrik van Grootvelt en Elisabeth van der Kraan werden zes kinderen geboren, waarvan alleen het tweede in leven bleef. Zij woonden na Den Bosch in Rotterdam (1833-1842), Ravenstein (1843-1852) en vervolgens weer in 's-Hertogenbosch, waar Jan Hendrik overleed.

Of hij dikwijls naar Varik reisde, is onbekend. Tussen zijn tientallen door kaars- en lamplicht verlichte



(fig.104) De oude straatmuzikant 1835. Jan Hendrik van Grootvelt



binnenhuizen, herbergen, markten, winkels en klaslokalen, kom je soms plotseling een buitenaanzicht van een boerenhuis of herberg tegen, in een landelijke omgeving, tegen de achtergrond van een prachtig rivierenlandschap. Het is alsof Van Grootvelt warme herinneringen aan het dorp van zijn jeugd heeft bewaard.

Jan Hendrik van Grootvelt nam vaak deel aan tentoonstellingen, tussen 1825 en 1855 aan ruim 40. Meestal exposeerde hij een keer per jaar, maar soms ook twee of zelfs drie keer. In 1854, het jaar voor zijn overlijden, was werk van hem te zien op vijf tentoonstellingen. Meestal betrof het een zogeheten "Tentoonstelling van werken van nog in leven zijnde Nederlandsche meesters" in Amsterdam, Den Haag en Rotterdam. Maar hij exposeerde ook in de provincie: Groningen, Leeuwarden, Zwolle, Kampen, Utrecht, Nijmegen en 's-Hertogenbosch. Enkele keren exposeerde hij ook in Lübeck en Bremen.

Die tentoonstellingen waren voor kunstenaars dé gelegenheid hun schilderijen te verkopen. Zo raakte het werk van Van Grootvelt verspreid tot ver buiten Nederland. Verblijfplaatsen van zijn schilderijen en tekeningen waren of zijn: de musea in 's-Hertogenbosch en Rotterdam en bij particulieren in Nederland, verder ook Engeland, Duitsland, Oostenrijk, Polen, Letland (museum van Riga), Rusland (museum in Moskou), Zwitserland, Italië, Australië en Canada.

Er zijn momenteel zo'n 160 werken bekend, maar er worden regelmatig stukken van Van Grootvelt te koop aangeboden bij de grote en kleinere veilinghuizen: over de laatste dertig jaren gemiddeld twee per jaar. Ze behandelen vaak dezelfde onderwerpen of thema's: binnenhuizen, marktkramen, enzovoort. Maar soms verschijnt een werk over een nog onbekend thema. Stadsgezichten en portretten van zijn hand zijn zeldzaam. Er is nog maar één Straatmuzikant, één Bellenblazertje, één Artzbesuch, één werk in historisch kostuum bekend. Na de vele gevogelte- en visstalletjes verschijnt plotseling één Oliebollenkraam. Er moet één Landschap bestaan. Vinden we ooit een Variks dorpsgezicht door Jan Hendrik van Grootvelt? Het is niet onmogelijk.



(fig. 105) Buiten de herberg. 1831. Jan Hendrik van Grootvelt.

## 16. Patrick Heleen Joan Kroon (1862-1941)

Patrick Kroon was hoofd van de openbare school in Varik.

Naast meester was hij ook karikaturist.

Hij ondertekende zijn werk met Patrick, PAT., ORION, O, PK of een getekende kroon. Behalve voor de Ware Jacob, maakte hij werk voor Uilenspiegel, Wereldkroniek en De Kijker.

Aan het begin van de twintigste eeuw vinden we de belangrijkste tekenaars in diverse tijdschriften, al dan niet satirisch of politiek getint, en daarmee dus vooral gericht op volwassenen. Strips speciaal voor kinderen kenden pas later, in de jaren twintig, hun opkomst.

De Ware Jacob was een satirisch weekblad dat verscheen van 5 oktober 1901 tot april 1916, en dat in zijn tijd zeer populair was en beroemd om zijn trefzekere karikaturen. Het was een non-conformistisch blad dat tal van heilige huisjes in tekst en prent omver haalde. Doel was de humor op een hoger plan te brengen met vooral werk van eigen bodem. Politiek wilde het blad een neutrale koers volgen. De uitgever, de Nederlandsche Kiosken Maatschappij uit Rotterdam, had de insteek om een Nederlandse versie van het Engelse blad Punch te maken, maar noemde het naar het al lang in Duitsland verschijnende blad Der Wahre Jacob (wat in goed Nederlands "to-the-point" betekent).

J.H. Speenhoff creëerde de titelheld voor het blad, 'De Ware Jacob' - een heer, gekleed in pandjesjas met een hoge hoed en wandelstok. Speenhoff (1869-1945) is vooral bekend geworden als tekstdichter/troubadour. Het plaatje hiernaast is van



(fig. 106) Patrick Kroon.



(fig. 108) 27-6-1916. De openbare school in de Kerkstraat. Met rechts meester Kroon en links meester Appel.

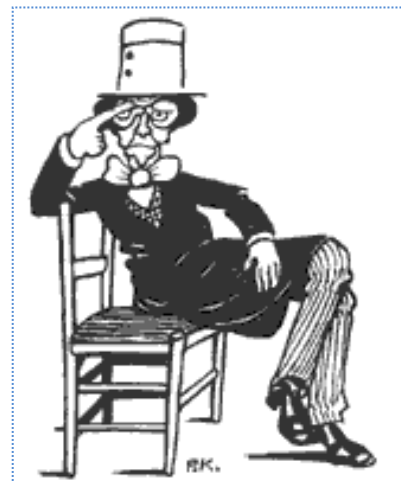

(fig. 107)

Patrick Kroon.

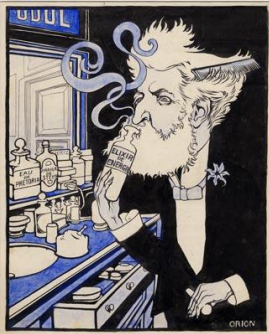

(fig. 109) Ondertekend met "Orion"



(fig. 110) G. Vermeulen "De neus" door Patrick Kroon 1918



(fig. 109) De voorkant van "De Ware Jacob" getekend door Patrick Kroon.



(fig. 110) Veerman van Deutekom op de Waal bij Varik, 1896 door Patrick Kroon

## 17. Een overzicht van de Heren en Vrouwen die beleend waren met de Heerlijkheid Varick

---

In het Geldersch Leenregister, Quartier van Nymegen fol 232, vinden we wie de “*Veerstat tot Vauderich*”, de “*weerd van Vauderich*” en “*dat dagelix gericht van Vaderick, voort alle ander weerden die heer Johan van Vaudrick, Goossen van Vaderick, Alert van Vaderich, Mechteld van Mauderick ende heer Steesken van Mauderick, ridder, haer soon, van heeren Alert van Dryel, ridder en de Otten sijnen soon te leen hielden met allen heuren tobehoren in natten ende in drogen tot een Zutphenschen leen.*”

Dus **Allart van Driel** en zijn zoon **Otto Allartsz. van Driel** (geboren omstreeks 1280) hadden naast de molen te Driel, de uiterwaarden van Varick met het veer en de Heerlijkheid met het gericht te leen van de hertog van Gelre. Zij beleenden het zelf weer achtereenvolgens aan:

**Johan van Varick (6),**  
**Goossen van Varick (8),**  
**Allard van Varick (18),**  
**Mechteld van Mauderick (26),**  
**Steesken van Mauderick (32).**

Otto Allartsz. van Driel kreeg een zoon **Goeswijn Ottenz. van Driel** (Geboren omstreeks 1325) getrouwd met Engelberta N.N. en hun Zoon was **Otto Goeswijnsz. van Driel**. Deze verkocht de heerlijkheid in 1403 aan **Herman van Meekeren (30)**.

Via **Goossen IV van Varick (40)** gaat het naar **Goossen van Deil van Varick (36)** naar zijn broer **Otto van Varick (38)** totdat de zoon van Goossen **Hendric van Deil van Varick (50)** oud genoeg is. Vervolgens krijgt hun dochter **Hendrica Van Deil van Varick (57)** de heerlijkheid. Zij trouwt met **Walraven de Cock van Haeften (56)** en via vererving krijgt hun dochter **Elisabeth de Cock van Haeften (62)** zeggenschap over de heerlijkheid. Door haar vierde huwelijk met **Willem van Aeswijn (66)** komt de heerlijkheid in handen van de Van Aeswijns. Hun dochter **Hendrica van Aeswijn (81)** wordt vrouwe van Varick op 6 juli 1539, waarbij alle vorige verzuimen van betalingen worden kwijtgescholden. Zij trouwt met **Seino van Heeckeren van Dorth (82)** waardoor de heerlijkheid een bezit wordt van de familie van Dorth. Hun zoon **Dirck van Dorth (98)** is de volgende heer van Varick, hij trouwt met **Johanna van Rossem (99)** en bij zijn dood in Abbéville, wordt zij vrouwe van Varick totdat ze haar zoon **Seine van Varick (118)** in 1554 nog minderjarig, heer van Varick maakt. Maar ze behoudt wel het vruchtgebruik .

Op 28 mei 1556, als hij meerderjarig is, legt Seine zelf de eed af. Hij is landdrost en Schout te Lochem, Gedeputeerde van 1575 tot 1581. Door de koning van Spanje van het pardon uitgesloten in 1585.

Hij overlijdt op 14 April 1605 en is begraven te Grolle.

Op 17 april 1563 wordt zijn broer **Reinier van Dorth (115)** beleend met de heerlijkheid.

Zijn dochter **Maria van Dorth (139)** erft van haar vader op 30 januari 1602 de heerlijkheid. Zij trouwde in 1595 met **Johan van Stepraedt (140)** heer van Doddendael en Indoornik.

Hun dochter **Catharina van Stepraedt(158)** erft van haar moeder “uit kracht van magescheyt tussen haere broeders en susters opgericht”, de heerlijkheid Varick op 13 juli 1640. (*Akte van magescheid is de verdeling van de boedel in legitieme porties bij afwezigheid van een testament.*)

Haar broer **Reinier van Stepraedt (157)** heer van Doddendael, erft van zijn zus Catharina de heerlijkheid op 7 november 1661 maar het is beleend door zijn “hulder” Diederick van Stepraedt heer van Indoornik. (*Een hulder is hij, die namens een leenman de leeneed afdlegt en het heergewaad van een leengoed betaalt.*)

Op 3 september 1664 sluit hij een akkoord met **Jan van Stepraedt († 25 -08-1666)** en geeft hem het leen.

Vervolgens is **Johanna Maria van Stepraedt** vrouwe tot Laeckhuysen en getrouwd met **Willem van Uift genaamd Doornyck** heer tot Laeckhuysen en het Loo, beleend met de heerlijkheid Varick op 14 november 1666.

Zij draagt dit leen op aan **Frans van Dorth (160)**, die daarmee beleend is op 23 november 1670. Hij betaalt de achterstallige leen en houdt de heerlijkheid tot 1701. Niet zijn dochter Maria van Dorth, die getrouwd is met Johan van den Steenhuys, krijgen het leen, maar zijn kleinzoon **Zeger van den Steenhuis** (1681-1711) krijgt op 11 mei 1701 de heerlijkheid en de ruïne Wyenraedt. Hij was kapitein in het leger.

Zijn vrouw, **Elisabeth Foyert**, (1678-1756) waar hij mee op huwelijksvoorwaarden in 1709 is getrouwd, krijgt bij de dood van haar man de heerlijkheid op 8 juni 1711. Zij was de dochter van Johan Foyert de burgemeester van Tiel, landschrijver van het ambt van Nederbetuwe en gedeputeerde van het Nijmegens Kwartier.

Zij trouwt opnieuw met **Ds. Petrus Doesburgh** (1687-1762) Hij was dominee te Varick. Zij stelt op 13 februari 1745 als nieuwe "hulder" haar zoon aan **Dr. Theodorus Lambertus Doesburg**. *(Een hulder is hij, die namens een leenman de leeneed aflegt en het heergewaad van een leengoed betaalt.)* Hij wordt officieel beleend met de heerlijkheid op 30 september 1756, na zijn moeders dood. Hij vertoefde 's zomers op **de Hondswinkel**.

Op 17 oktober 1756 dient hij een verzoek in:

*Verzoek van Theodorus Lambertus Doesburg, heer van Wyenrade onder Varik, om het Hof te machtigen kennis te nemen van leengeschillen en leenprocedures van voornoemde met onwillige vazallen en ongekwalificeerden.*

Het verzoek was toegestaan.

Hij heeft blijkbaar nogal moeite met zijn gezag, want een ander verzoek op 20 april 1776 luidde: *Verzoek van Theodorus Lambertus Doesburg, heer van Varik en opper-kerkmeester aldaar, het Hof te machtigen om een uitspraak te doen over geschillen tussen hem en het gericht o.a. over de "dorpsregering", het schouwen van weteringen en de nakoming van een in 1675 gesloten accoord tussen de heer van Varik, de schout, buurmeesters en gerichtsnaburen.*

*Verwezen naar de ambtman van Bommel, Tieler- en Bommelerwaarden om een minnelijke schikking te bewerkstelligen en aan H.E.M. verslag uit te brengen.*

Hij heeft enkele boeken uitgegeven o.a. in 1743: *Dissertatio juridica inauguralis*, en in 1744: *De modis adquirendi per flumen*.

Hij is in 1797 kinderloos in Zaltbommel overleden.

### *Tot slot*

U begrijpt dat ik niet volledig ben geweest, dat was ook niet de bedoeling. De familie van Varick bijvoorbeeld, is veel te uitgebreid om zo in het kort weer te geven. Er is ook nog veel meer onderzoek nodig om bepaalde onderdelen beter uit te lichten.

Ik hoop echter, dat mijn doel, om de lezer een indruk te geven van dit prachtige dorp in de Betuwe met zijn rijke achtergrondgeschiedenis, bereikt is. En dat u met veel plezier heeft kunnen lezen over de belangrijke herenhuizen en hun bewoners.

A. Olzheim